

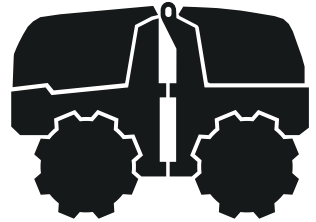

**H** Husqvarna®



LP 9505

---

## Sommaire

---

Introduction.....	2	Transport, entreposage et mise au rebut.....	43
Sécurité.....	14	Caractéristiques techniques.....	46
Utilisation.....	20	Déclaration de conformité CE.....	50
Entretien.....	31	Déclaration de conformité du fournisseur.....	51

---

## Introduction

---

### Loi Proposition 65 (Californie)

 **WARNING!**

The engine exhaust from this product contains chemicals known to the State of California to cause cancer, birth defects or other reproductive harm.

### Description du produit

Ce produit est un compacteur de tranchées articulé. Il est équipé d'un moteur à combustion et contrôlé à l'aide d'une télécommande.

### Utilisation prévue

Ce produit est à usage professionnel uniquement. Il est utilisé pour le compactage de sols pulvérulents présentant des couches d'épaisseur moyenne à très élevée. Ce produit permet de lisser une surface, par exemple dans des tranchées ou sur des routes.

## Aperçu du produit

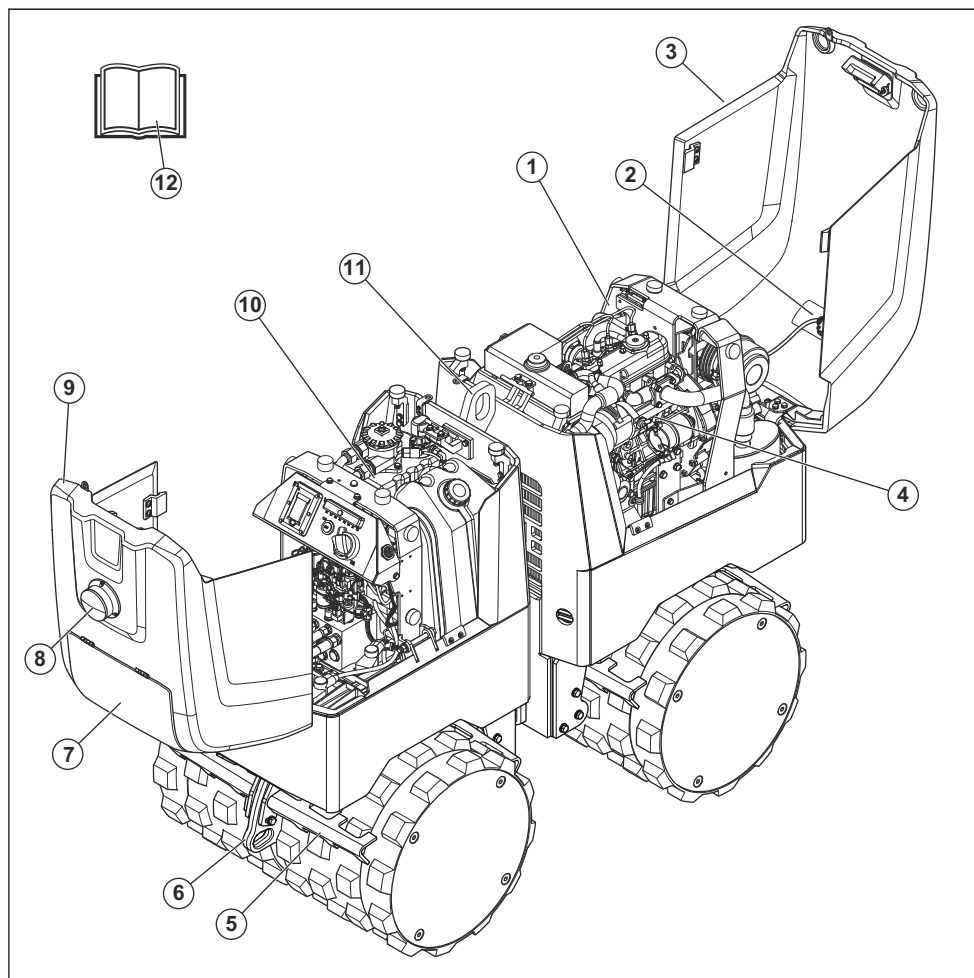

1. Filtres à carburant. Reportez-vous à la section *Aperçu du produit, filtres à carburant à la page 4.*
2. Capteur de distance à l'avant de la machine (MDS)
3. Couverture
4. Pièces à l'avant. Reportez-vous à la section *Aperçu du produit, pièces à l'avant à la page 5.*
5. Racleurs
6. Support d'arrimage
7. Trappe arrière. Reportez-vous à la section *Aperçu du produit, trappe arrière à la page 6.*
8. Lumière d'avertissement
9. Couverture arrière
10. Pièces à l'arrière. Reportez-vous à la section *Aperçu du produit, pièces à l'arrière à la page 7.*
11. Anneau de levage
12. Manuel de l'opérateur

## Aperçu du produit, filtres à carburant

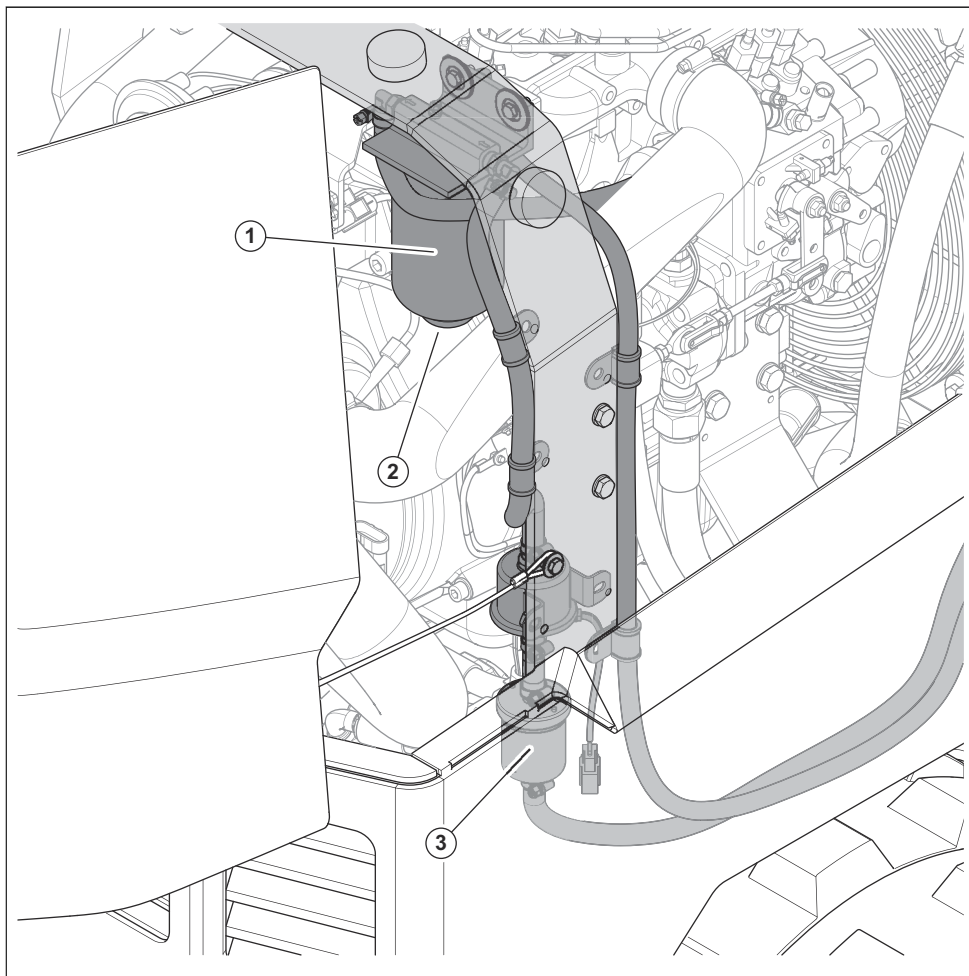

1. Filtre à carburant

2. Bouchon de vidange du séparateur d'eau

3. Préfiltre à carburant

## Aperçu du produit, pièces à l'avant

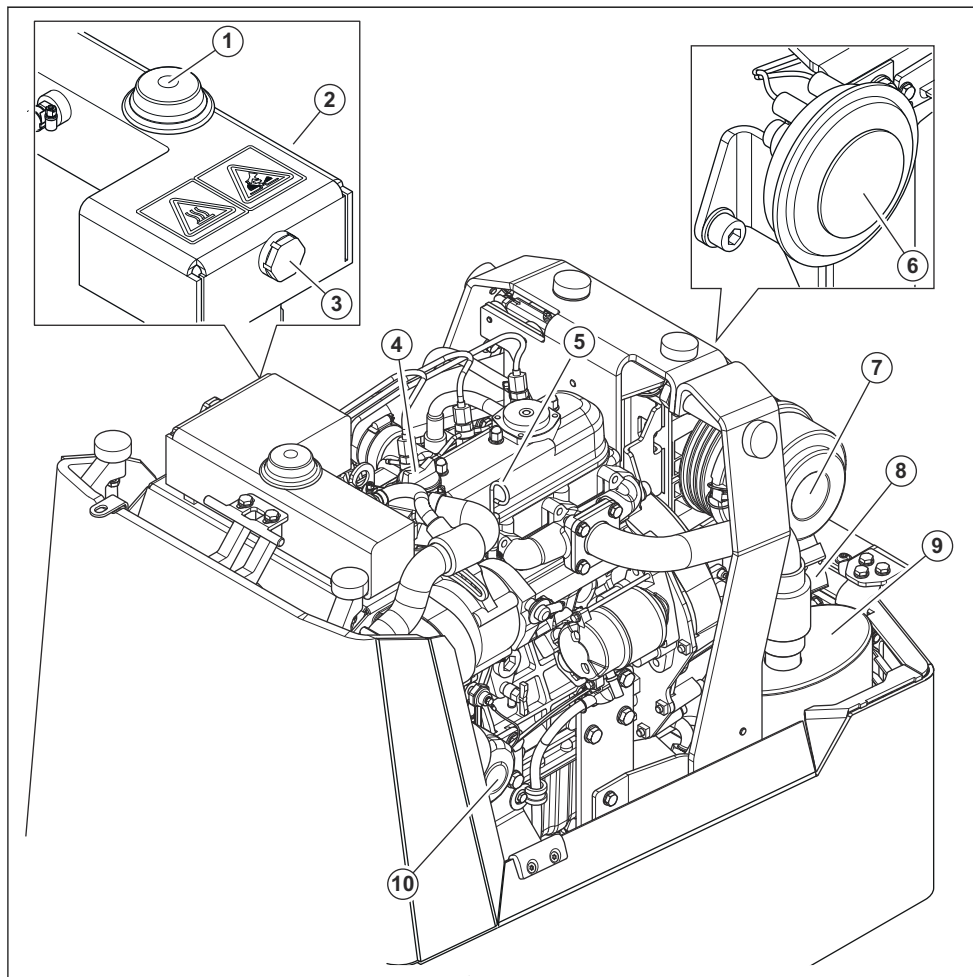

- |   |                           |
|---|---------------------------|
| 1. Bouchon de liquide de refroidissement du radiateur           | 6. Enceinte               |
| 2. Réservoir de liquide de refroidissement du radiateur         | 7. Filtre à air           |
| 3. Fenêtre de niveau du liquide de refroidissement du radiateur | 8. Soupape d'évacuation   |
| 4. Bouchon d'huile moteur                                       | 9. Silencieux             |
| 5. Jauge d'huile  | 10. Filtre à huile moteur |

## Aperçu du produit, trappe arrière

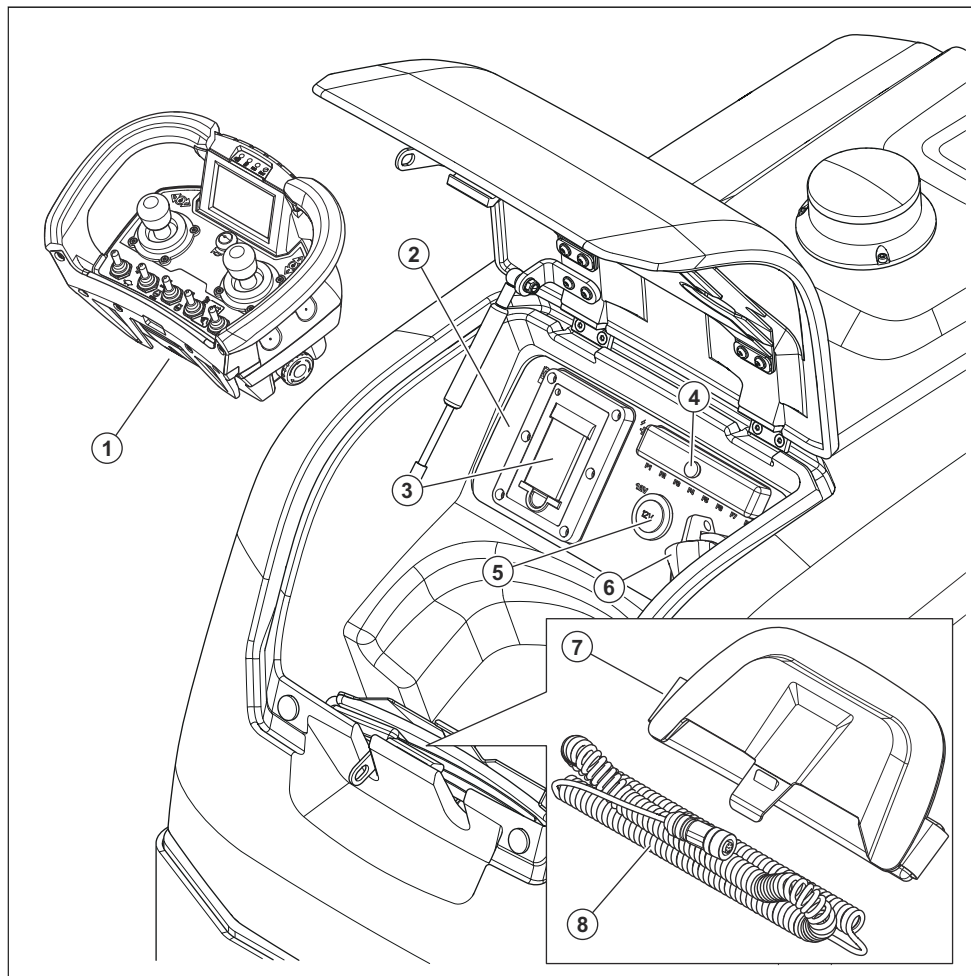

1. Télécommande. Reportez-vous à *Aperçu du produit, télécommande* à la page 8 et *Symboles sur la commande à distance* à la page 12.
2. Panneau électrique. Reportez-vous à la section *Symboles sur le panneau électrique* à la page 13.
3. Chargeur de batterie pour la batterie de la télécommande
4. Boîte à fusibles
5. Prise 12 V
6. Interrupteur de batterie
7. Support de la télécommande
8. câble de bus CAN

## Aperçu du produit, pièces à l'arrière

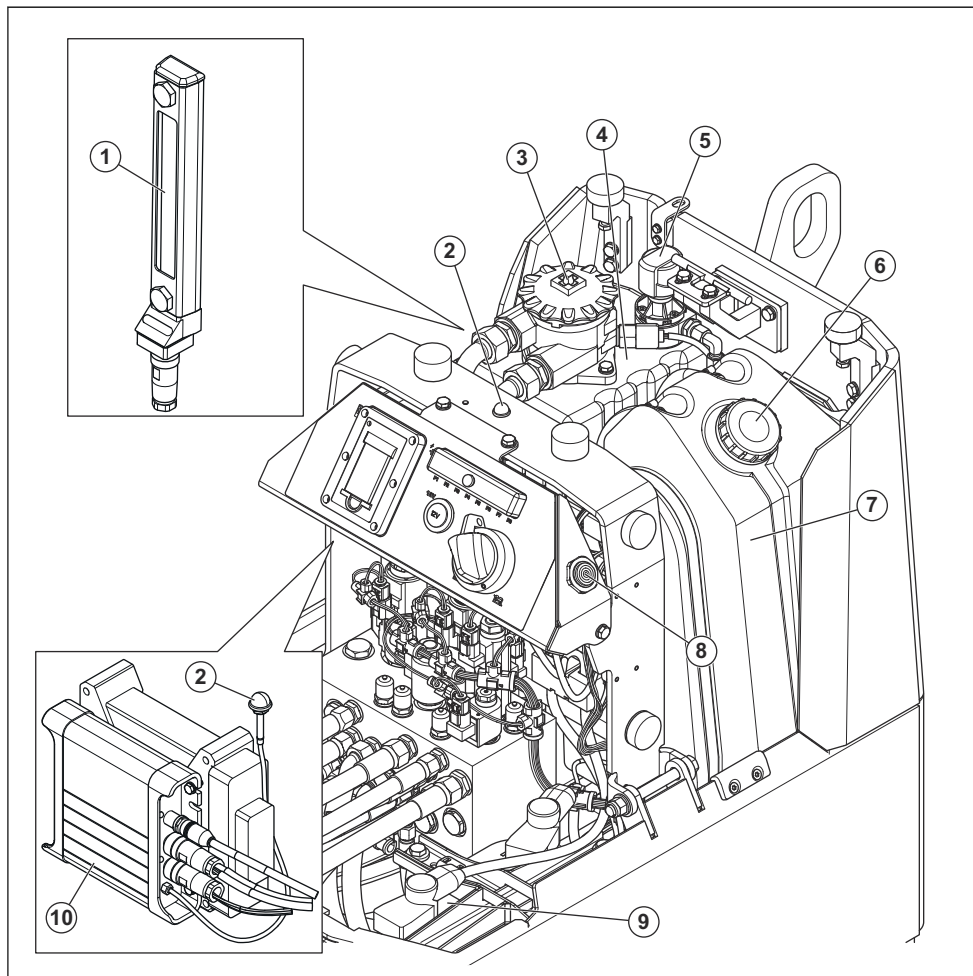

1. Fenêtre de niveau de l'huile hydraulique
2. Antenne
3. Couverture du filtre à huile hydraulique
4. Réservoir à essence hydraulique
5. Bouchon du réservoir d'huile hydraulique et filtre de reniflard
6. Bouchon du réservoir d'essence
7. Réservoir de carburant
8. Avertisseur sonore
9. Batterie de démarrage
10. Récepteur. Reportez-vous à la section *Aperçu du produit, récepteur* à la page 9.

## Aperçu du produit, télécommande

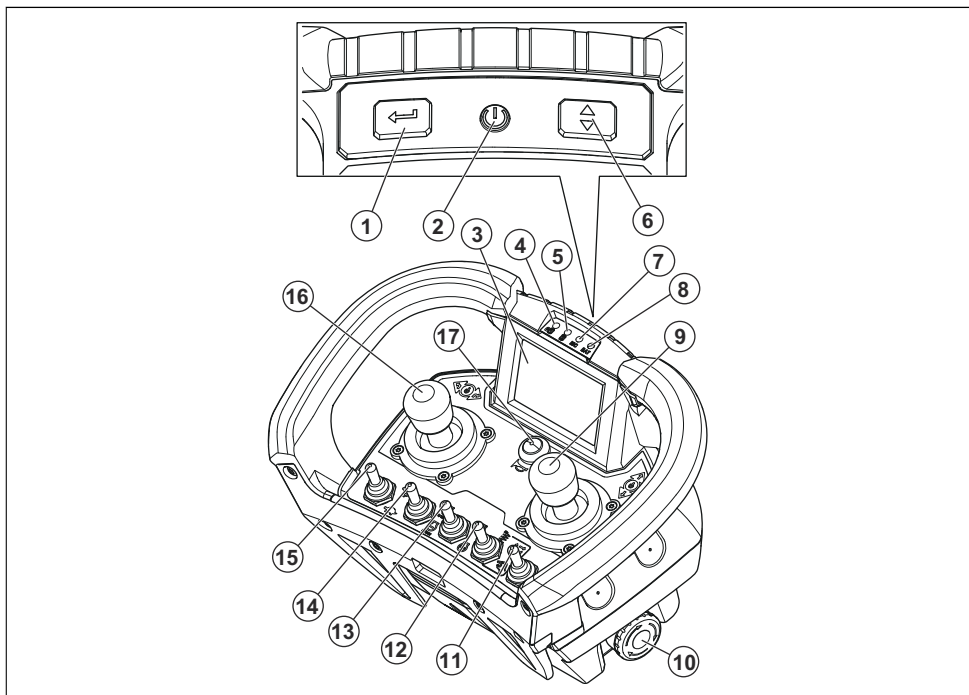

1. Bouton permettant d'effectuer des sélections dans les menus
2. Bouton MARCHÉ/ARRÊT
3. Écran d'affichage
4. Témoin du capteur de distance à l'avant de la machine
5. Témoin du capteur de distance à l'arrière de la machine
6. Bouton permettant de faire défiler les menus
7. Témoin du contacteur principal
8. Témoin de tension de la batterie
9. Levier de commande avant/arrière
10. Bouton d'arrêt d'urgence
11. Interrupteur de vibration forte/faible amplitude
12. Interrupteur de vibration manuelle/automatique
13. Interrupteur de démarrage/arrêt du moteur
14. Interrupteur de vitesse du moteur
15. Interrupteur de vitesse de fonctionnement
16. Levier de commande gauche/droite
17. Avertisseur sonore/Bouton de communication radio



## Aperçu du produit, récepteur

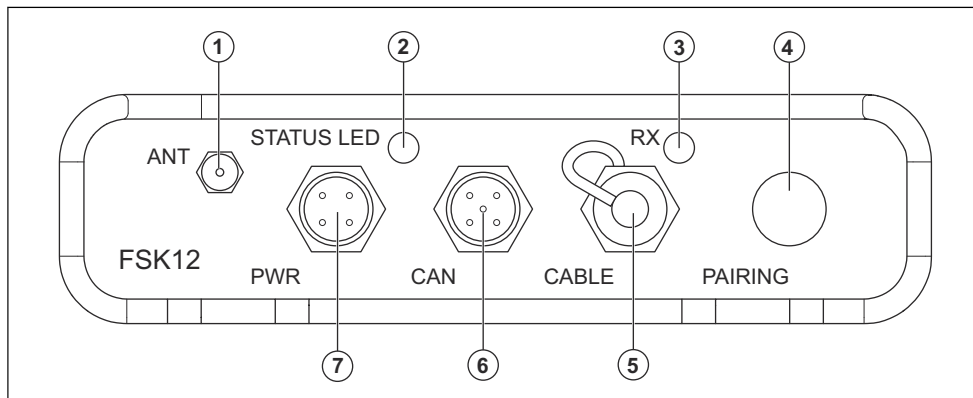

1. Antenne
2. Témoin d'état
3. Témoin « RX »
4. Bouton d'opération d'appariement
5. Connecteur pour câble de télécommande
6. Connecteur pour câble de bus CAN
7. Connecteur d'alimentation

## Aperçu du produit, fusibles

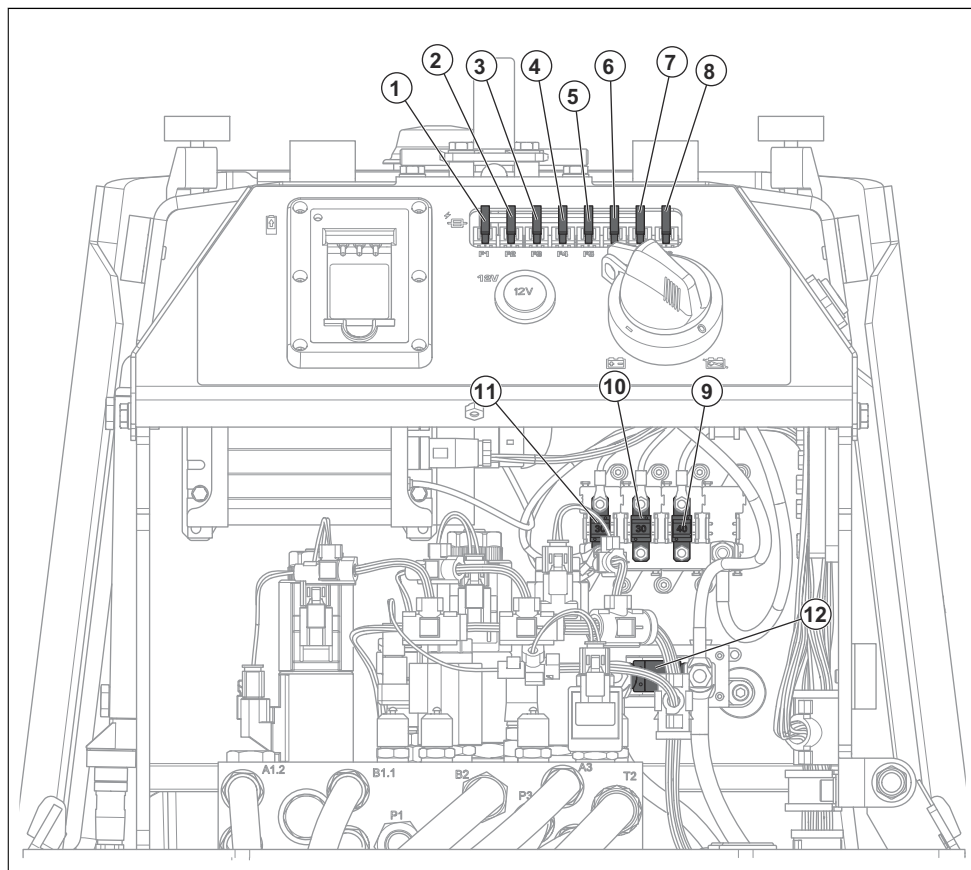

1. F1 : 7,5 A, unité de commande électronique
2. F2 : 7,5 A, unité de commande électronique
3. F3 : 7,5 A, unité de commande électronique
4. F4 : 7,5 A, unité de commande électronique
5. F5 : 7,5 A, unité de commande électronique
6. F6 : 5 A, pompe à carburant et capteur de niveau de carburant
7. F7 : 5 A, chargeur de la batterie de la télécommande
8. F8 : 10 A, prise 12 V
9. F9 : 40 A, solénoïde de l'accélérateur
10. F10 : 30 A, solénoïde de démarrage et d'arrêt
11. F11 : 30 A, bougies
12. F0 : 150 A, démarreur

## Symboles concernant le produit



**AVERTISSEMENT** : ce produit peut être dangereux et causer des blessures graves, voire mortelles, à l'opérateur ou à d'autres personnes. Soyez prudent et utilisez le produit correctement.



Lisez avec attention le manuel d'utilisation et assurez-vous de bien comprendre les instructions avant d'utiliser ce produit.



Utilisez un casque de protection dans les endroits où des objets peuvent tomber sur vous. Utilisez des protège-oreilles homologués. Utilisez des protections pour les yeux homologués.



Utilisez des bottes de protection.



Angle de pente maximal.



Produit commandé à distance. Soyez prudent et faites preuve de bon sens lors de son utilisation.



Restez à une distance minimale de 10 m (33 pi) des personnes et des animaux pendant l'utilisation du produit.



Restez à distance du produit pendant son fonctionnement.



Pièces mobiles. Risque de blessures par écrasement.



Risque de blessure. Gardez vos mains à l'écart des pales du ventilateur et des autres pièces en rotation.



Maintenez toutes les parties du corps à l'écart des pièces en rotation.



Les bouchons du produit peuvent être éjectés et provoquer des blessures.



Surface chaude.



**DIESEL**

Carburant diesel à très faible teneur en soufre uniquement.



Point de levage et supports d'arrimage sur le produit.



Point de levage sur le produit.



Support d'arrimage.



Engagez le verrou du joint d'articulation avant de soulever le produit. Engagez le verrou du joint d'articulation pour fixer le produit sur un véhicule de transport.



N'arrosez pas le produit avec de l'eau.



N'utilisez pas de nettoyeur à haute pression.



Émissions sonores dans l'environnement conformément à la directive CE. Les émissions de ce produit sont spécifiées dans la section *Caractéristiques techniques* à la page 46 et sur l'étiquette.



Ce produit est conforme aux directives CE en vigueur.

**Remarque:** les autres symboles/autocollants présents sur le produit concernent des exigences de certification spécifiques à certains marchés.

## Symboles concernant le produit



**AVERTISSEMENT :** ce produit peut être dangereux et causer des blessures graves, voire mortelles, à l'opérateur ou à d'autres personnes. Soyez prudent et utilisez le produit correctement.



Lisez avec attention le manuel d'utilisation et assurez-vous de bien comprendre les instructions avant d'utiliser ce produit.



Utilisez un casque de protection dans les endroits où des objets peuvent tomber sur vous. Utilisez des protège-oreilles homologués. Utilisez des protections pour les yeux homologuées.



Utilisez des bottes de protection.



Angle de pente maximal.



Produit commandé à distance. Soyez prudent et faites preuve de bon sens lors de son utilisation.



Restez à une distance minimale de 10 m (33 pi) des personnes et des animaux pendant l'utilisation du produit.



Restez à distance du produit pendant son fonctionnement.



Pièces mobiles. Risque de blessures par écrasement.



Risque de blessure. Gardez vos mains à l'écart des pales du ventilateur et des autres pièces en rotation.



Maintenez toutes les parties du corps à l'écart des pièces en rotation.



Les bouchons du produit peuvent être éjectés et provoquer des blessures.



Surface chaude.



**DIESEL**

Carburant diesel à très faible teneur en soufre uniquement.



Point de levage et supports d'arrimage sur le produit.



Point de levage sur le produit.



Support d'arrimage.



Engagez le verrou du joint d'articulation avant de soulever le produit. Engagez le verrou du joint d'articulation pour fixer le produit sur un véhicule de transport.



N'arrosez pas le produit avec de l'eau.



N'utilisez pas de nettoyeur à haute pression.

**Remarque:** les autres symboles/autocollants présents sur le produit concernent des exigences de certification spécifiques à certains marchés.

## Symboles sur la commande à distance



Déplacement vers la gauche et vers la droite.



Opération d'appariement.



Déplacement vers l'avant et vers l'arrière.



Vitesse de fonctionnement maximale.



Vitesse de fonctionnement minimale.



**N/MIN**

Régime maximal du moteur.



**N/MIN**

Vitesse minimale du moteur.



Démarrage du moteur.



Arrêt du moteur.



Vibration.



Vibration automatique.



Vibration manuelle.



Forte amplitude de vibration.



Vibration désactivée.



Faible amplitude de vibration.

## Symboles sur le panneau électrique



Chargeur de batterie pour la batterie de la télécommande.



Boîte à fusibles.



Batterie activée.



Batterie désactivée.

## Plaque d'identification

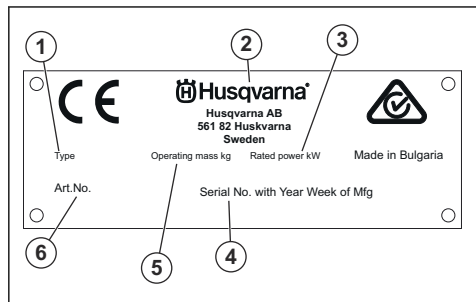

1. Type de produit
2. Fabricant et adresse
3. Puissance nominale
4. Numéro de série avec année et semaine de production
5. Poids
6. Référence de produit

## Étiquette de la télécommande

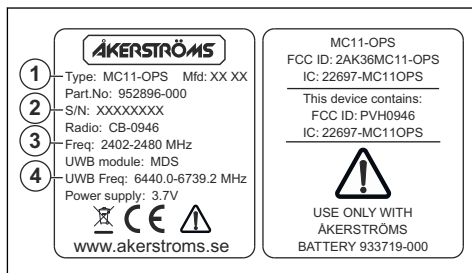

1. Désignation du produit
2. Numéro de série
3. Fréquence
4. Fréquence, module UWB

## Étiquette du capteur de distance de la machine

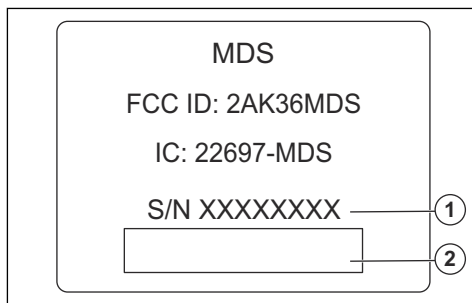

1. Numéro de série
2. Code-barres

## Autocollant des instructions de démarrage

Cet autocollant apposé sur le produit indique la procédure de démarrage.

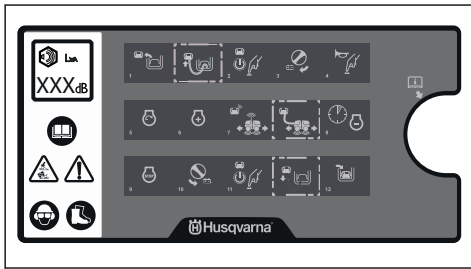

## Autocollant sur le levage et l'arrimage

Cet autocollant indique comment soulever et sécuriser le produit.

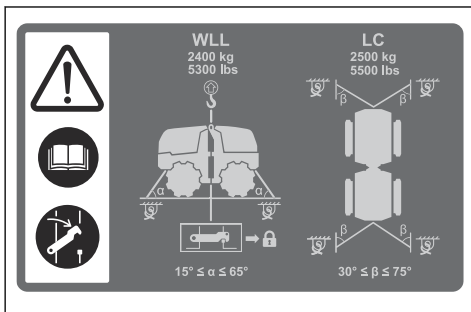

## Responsabilité

Conformément à la loi sur la responsabilité du fait des produits, nous déclinons toute responsabilité pour tout dommage causé par notre produit si :

- le produit n'est pas correctement réparé ;
- le produit est réparé avec des pièces qui ne proviennent pas du fabricant ou qui ne sont pas homologuées par le fabricant ;
- le produit est équipé d'un accessoire qui ne provient pas du fabricant ou qui n'est pas homologué par le fabricant ;
- le produit n'est pas réparé par un centre d'entretien agréé ou par une autorité homologuée.

## Sécurité

### Définitions de sécurité

Des avertissements, des recommandations et des remarques sont utilisés pour souligner des parties spécialement importantes du manuel.



**AVERTISSEMENT:** Symbole utilisé en cas de risque de blessures ou de mort pour l'opérateur ou les personnes à proximité si les instructions du manuel ne sont pas respectées.



**REMARQUE:** Symbole utilisé en cas de risque de dommages pour le produit, d'autres matériaux ou les environs si les instructions du manuel ne sont pas respectées.

**Remarque:** Symbole utilisé pour donner des informations supplémentaires pour une situation donnée.

### Instructions générales de sécurité



**AVERTISSEMENT:** Lisez les instructions qui suivent avant d'utiliser le produit.

- Ce produit est un outil dangereux si vous ne faites pas attention ou si vous l'utilisez de manière incorrecte. Ce produit peut causer des blessures graves, voire mortelles, à l'opérateur ou à d'autres personnes. Avant d'utiliser le produit, il convient de lire attentivement et de bien comprendre les instructions contenues dans ce manuel de l'opérateur.
- Conservez tous les avertissements de sécurité et toutes les instructions.

- Respectez l'ensemble des lois et réglementations applicables.
- L'opérateur et son employeur doivent connaître et éviter tout risque au cours de l'utilisation du produit.
- Ne laissez personne utiliser le produit avant d'avoir lu et compris le contenu du manuel de l'opérateur.
- N'utilisez pas le produit sauf si vous bénéficiez d'une formation préalable. Assurez-vous que tous les opérateurs suivent une formation.
- Ne laissez pas un enfant utiliser le produit.
- Seules les personnes autorisées peuvent utiliser le produit.
- L'utilisateur est tenu responsable des accidents auxquels il expose autrui ou ses biens.
- N'utilisez jamais l'appareil si vous êtes fatigué ou malade, ou si vous êtes sous l'emprise d'alcool, de drogues ou de médicaments.
- Soyez toujours prudent et utilisez votre bon sens.
- Ce produit génère un champ électromagnétique durant son fonctionnement. Ce champ peut dans certaines circonstances perturber le fonctionnement d'implants médicaux actifs ou passifs. Pour réduire le risque de blessures graves ou mortelles, nous recommandons aux personnes portant des implants médicaux de consulter leur médecin et le fabricant de leur implant avant d'utiliser cet appareil.
- Maintenez le produit propre. Assurez-vous que vous pouvez lire clairement les avertissements et les autocollants.
- N'utilisez pas le produit si celui-ci est défectueux.
- Ne modifiez pas ce produit.
- N'utilisez pas le produit s'il est susceptible d'avoir été modifié par d'autres personnes.
- N'utilisez pas ce produit dans des zones présentant un risque d'incendie ou d'explosion.
- Le produit peut projeter des objets à grande vitesse. Assurez-vous que toutes les personnes se trouvant dans la zone de travail portent un équipement de protection individuel homologué. Veillez à ce qu'il ne reste pas d'objets meubles dans la zone de travail.
- Avant de vous éloigner du produit, arrêtez le moteur et assurez-vous qu'il n'y a aucun risque de démarrage accidentel.
- Assurez-vous que des vêtements, cheveux longs et bijoux ne peuvent pas se coincer dans les pièces mobiles.
- Ne vous asseyez pas sur le produit.
- Ne frappez pas le produit.
- N'utilisez pas le produit à proximité de câbles électriques. Le produit ne comporte pas d'isolation électrique et peut entraîner des risques de blessures ou la mort.
- Avant d'utiliser le produit, assurez-vous qu'aucun fil électrique, câble ou tuyau ne sont dissimulés dans la zone de travail. Si le produit heurte un objet caché, arrêtez immédiatement le moteur et examinez le produit et l'objet. Ne redémarrez pas le produit avant d'être sûr qu'il fonctionne en toute sécurité.

## Sécurité de la télécommande



**AVERTISSEMENT:** Lisez les instructions qui suivent avant d'utiliser le produit.

## Instructions de sécurité pour le fonctionnement



**AVERTISSEMENT:** Lisez les instructions qui suivent avant d'utiliser le produit.

- Assurez-vous que vous savez arrêter le moteur rapidement en cas d'urgence.
- L'opérateur doit disposer de la force physique nécessaire pour utiliser le produit en toute sécurité.
- N'utilisez pas le produit sans les caches de protection.
- Utilisez un équipement de protection personnelle. Reportez-vous à la section *Équipement de protection individuel à la page 16*.
- Assurez-vous que seules les personnes autorisées se trouvent dans la zone de travail.
- Veillez à ce que la zone de travail reste propre et bien éclairée.
- Veillez à vous tenir dans une position stable et sûre pendant l'utilisation du produit.
- Assurez-vous qu'il n'y a aucun risque de chute, pour vous ou pour le produit.
- Le produit peut être utilisé à l'aide d'une télécommande pour de longues distances. N'utilisez le produit que si vous voyez clairement le produit et sa zone de risque. Délimitez la zone de travail pour éviter de blesser les personnes se trouvant à proximité.
- N'utilisez pas le produit à une distance supérieure à 20 m (66 pi).
- Ne laissez personne utiliser la télécommande avant d'avoir lu et compris le contenu du manuel de l'opérateur.
- N'utilisez pas la télécommande sauf si vous avez suivi une formation préalable. Assurez-vous que tous les opérateurs suivent une formation sur le fonctionnement de la télécommande et du système de commande du produit. Si l'opérateur ne connaît pas le système de commande, des mouvements brusques dans le produit peuvent se produire et provoquer des blessures.
- Avant de vous éloigner du produit, arrêtez le moteur et la télécommande. Placez la télécommande en position de transport derrière le capot arrière. Verrouillez le capot arrière avec un cadenas. Cela permet de s'assurer que le produit ne peut pas être utilisé par des personnes non autorisées.
- Si une erreur se produit dans le système de commande, appuyez sur le bouton d'arrêt d'urgence de la télécommande et débranchez la batterie.

Faites réparer le produit par un centre d'entretien homologué.

## Sécurité antipoussière



**AVERTISSEMENT:** Lisez les instructions qui suivent avant d'utiliser le produit.

- Le fonctionnement du produit peut entraîner de la poussière dans l'air. La poussière peut provoquer des blessures graves et des problèmes de santé permanents. Plusieurs autorités classent la poussière de silice parmi les poussières dangereuses. Quelques exemples de problèmes de santé pouvant être causés :
  - Maladies pulmonaires mortelles telles que la bronchite chronique, la silicose et la fibrose pulmonaire
  - Cancer
  - Anomalies congénitales
  - Inflammation de la peau.
- Utilisez un équipement adapté permettant de réduire la quantité de poussière et de fumées dans l'air et de diminuer la poussière présente sur les équipements de travail, les surfaces, les vêtements et les parties du corps. Par exemple, des systèmes de collecte de la poussière et des pulvérisateurs d'eau permettant de capter la poussière. Réduisez la quantité de poussière au niveau de la source, dans la mesure du possible. Assurez-vous que l'équipement est correctement installé et utilisé, et qu'un entretien régulier est effectué.
- Portez une protection respiratoire homologuée. Assurez-vous que la protection respiratoire est adaptée aux matériaux dangereux dans la zone de travail.
- Assurez-vous que la zone de travail est suffisamment ventilée.
- Si possible, placez l'échappement du produit à un endroit où la poussière ne peut pas pénétrer dans l'air.

## Sécurité relative aux gaz d'échappement



**AVERTISSEMENT:** Lisez les instructions qui suivent avant d'utiliser le produit.

- Les gaz d'échappement du moteur contiennent du monoxyde de carbone, un gaz inodore, toxique et très dangereux. Respirer du monoxyde de carbone peut être mortel. Le monoxyde de carbone est inodore et invisible ; il est impossible de le sentir. Le monoxyde de carbone provoque des symptômes d'intoxication, notamment des vertiges, mais il est possible qu'une personne devienne rapidement inconsciente si la quantité ou la concentration de monoxyde de carbone est suffisante.

- Les gaz d'échappement contiennent également des hydrocarbures non brûlés, dont du benzène. À long terme, l'inhalation des gaz d'échappement peut entraîner des problèmes de santé.
- Les gaz d'échappement pouvant être vus ou sentis contiennent également du monoxyde de carbone.
- N'utilisez pas un produit doté d'un moteur à combustion à l'intérieur ou dans les zones insuffisamment ventilées.
- Ne respirez pas les gaz d'échappement.
- Assurez-vous que la zone de travail est suffisamment ventilée. Ceci est particulièrement important lorsque vous utilisez le produit dans des tranchées ou d'autres petites zones de travail, où les gaz d'échappement peuvent facilement s'accumuler.

## Sécurité relative au bruit



**AVERTISSEMENT:** Lisez les instructions qui suivent avant d'utiliser le produit.

- Des niveaux sonores élevés et une exposition prolongée au bruit peuvent provoquer une perte auditive.
- Afin de maintenir le niveau sonore au minimum, effectuez l'entretien et utilisez le produit comme indiqué dans le manuel d'utilisation.
- Vérifiez si le silencieux présente des dommages et des défauts. Assurez-vous que le silencieux est correctement fixé à l'appareil.
- Utilisez des protège-oreilles homologués pendant l'utilisation du produit.
- Soyez attentif aux signaux d'alerte et aux appels lorsque vous portez des protège-oreilles. Retirez les protège-oreilles lorsque le produit est arrêté, sauf si les protège-oreilles sont nécessaires en raison du niveau sonore dans la zone de travail.

## Équipement de protection individuel



**AVERTISSEMENT:** Lisez les instructions qui suivent avant d'utiliser le produit.

- Portez toujours un équipement de protection individuel homologué lorsque vous utilisez le produit. L'équipement de protection individuel ne protège pas complètement des blessures, mais il diminue la gravité des blessures en cas d'accident. Faites appel à votre revendeur pour vous aider à sélectionner l'équipement de protection individuel adéquat.
- Vérifiez régulièrement l'état de votre équipement de protection individuel.
- Utilisez un casque de protection homologué.
- Utilisez des protège-oreilles agréés.
- Portez une protection respiratoire homologuée.
- Utilisez des protections pour les yeux homologuées avec protections latérales.



- Utilisez des gants de protection.
- Utilisez des bottes avec embouts en acier et semelle antidérapante.
- Utilisez des vêtements de travail homologués ou des vêtements près du corps équivalents dotés de manches longues et d'un pantalon.

### Extincteur

- Gardez un extincteur à proximité lors de l'utilisation du produit.
- Utilisez un extincteur à poudre de classe « ABE » ou un extincteur à gaz carbonique de type « BE ».

### Sécurité dans l'espace de travail

- Pendant le fonctionnement, personne n'est autorisée à se trouver dans la zone (A) illustrée. Cela s'applique aussi bien aux passants qu'à l'opérateur. Cette zone s'étend de 0 à 2 m (6,6 pi) du produit.

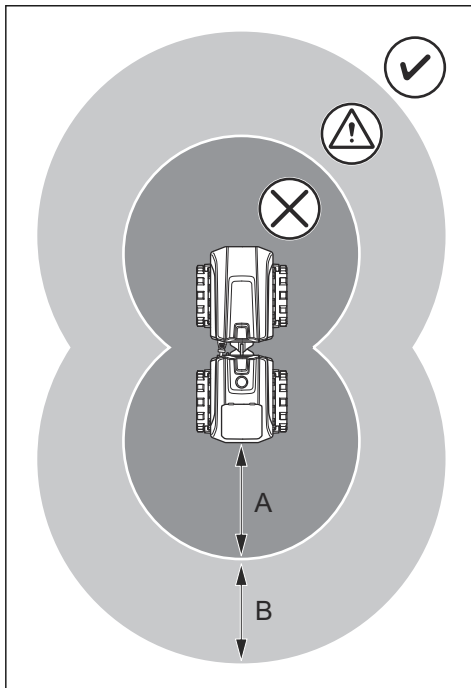

- Pendant le fonctionnement, veillez à ce que personne ne se trouve dans la zone (B) illustrée. Cette zone est comprise entre 2 et 10 m (6,6 et 33 pi) du produit.
- N'utilisez pas le produit à une distance supérieure à 20 m (66 pi).
- Assurez-vous que les capteurs de distance de la machine fonctionnent correctement. Le produit doit s'arrêter automatiquement lorsque la télécommande se trouve dans la zone (A).

- N'utilisez le produit que si vous visualisez parfaitement le produit et la zone de travail.
- Assurez-vous que seules les personnes autorisées se trouvent dans la zone de travail.
- Dégagez la zone de travail de tout obstacle.
- N'utilisez pas le produit en cas de brouillard, pluie, vents violents, risque de foudre ou autres conditions climatiques. L'utilisation du produit en cas de mauvaises conditions météorologiques peut affecter votre vigilance. Le mauvais temps peut provoquer des conditions de travail dangereuses.
- Maintenez la zone de travail suffisamment éclairée.
- N'utilisez pas ce produit dans des zones présentant un risque d'incendie ou d'explosion.

### Dispositifs de sécurité sur le produit



**AVERTISSEMENT:** Lisez les instructions qui suivent avant d'utiliser le produit.

- N'utilisez pas un produit avec des dispositifs de sécurité défectueux.
- Contrôlez les dispositifs de sécurité régulièrement. Si les dispositifs de sécurité sont défectueux, parlez-en à votre agent d'entretien Husqvarna.

### Silencieux

Le silencieux est conçu pour réduire au maximum le niveau sonore et rejeter les gaz d'échappement loin de l'utilisateur.

N'utilisez pas la machine si le silencieux est manquant ou défectueux. Un silencieux en mauvais état augmente le niveau sonore et le risque d'incendie.



**AVERTISSEMENT:** Le silencieux devient très chaud pendant et après utilisation et lorsque le moteur fonctionne au régime de ralenti. Soyez vigilant à proximité des matériaux inflammables et/ou des fumées pour prévenir tout risque d'incendie.

### Pour contrôler le silencieux

- Examinez le silencieux régulièrement pour s'assurer qu'il est correctement fixé et qu'il n'est pas endommagé.

### Bouton d'arrêt d'urgence

Le bouton d'arrêt d'urgence permet d'arrêter rapidement le moteur.

## Contrôle du bouton d'arrêt d'urgence

1. Relâchez le bouton d'arrêt d'urgence (A).

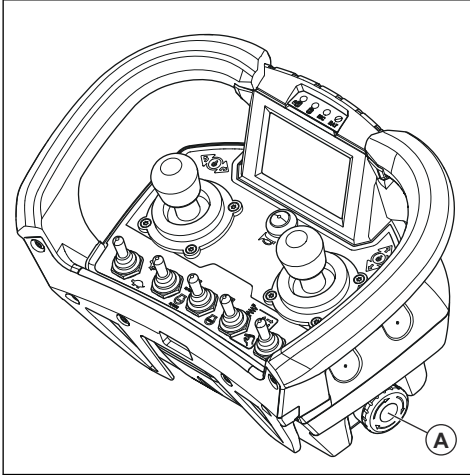

2. Faites démarrer le produit. Reportez-vous à la section *Pour démarrer le produit à la page 26*.
3. Appuyez sur le bouton d'arrêt d'urgence.
4. Assurez-vous que le moteur s'arrête.

## Dispositifs anti-vibrations

Les dispositifs anti-vibrations réduisent les vibrations dans le produit. Les dispositifs anti-vibrations réduisent les vibrations nuisibles afin d'éviter d'endommager le produit.

### Vérification des dispositifs anti-vibrations

Le produit est équipé de 12 dispositifs anti-vibrations, 6 sur le côté gauche et 6 sur le côté droit.

- Vérifiez que les dispositifs anti-vibrations (A) sont correctement installés.

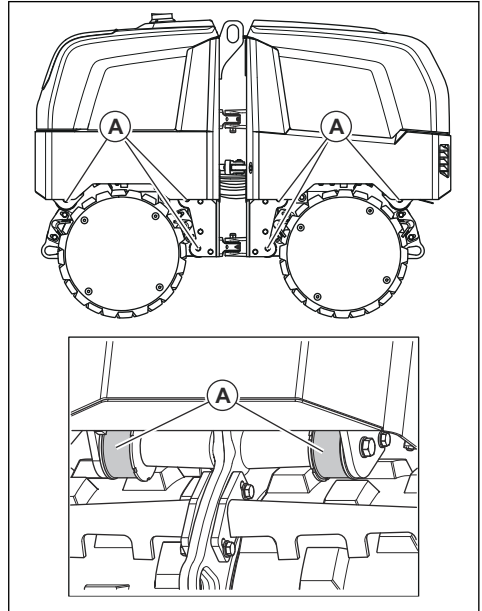

- Vérifiez que les dispositifs anti-vibrations ne présentent pas de dommages ou de signes d'usure.
- Remplacez les dispositifs anti-vibrations si nécessaire.

## Sécurité carburant



**AVERTISSEMENT:** Lisez les instructions qui suivent avant d'utiliser le produit.

- Le carburant est inflammable et ses vapeurs sont explosives. Faites attention lors de la manipulation du carburant pour éviter tout risque de blessures, d'incendie et d'explosion.
- Ne respirez pas les vapeurs de carburant. Les vapeurs de carburant sont toxiques et peuvent causer des blessures. Assurez-vous que la ventilation est suffisante.
- Ne retirez pas le bouchon du réservoir de carburant et ne remplissez pas le réservoir quand le moteur tourne.
- Laissez le moteur se refroidir avant de faire le plein.
- Ne faites pas le plein de carburant dans un espace intérieur. Un débit d'air insuffisant peut causer des blessures graves, voire mortelles dues à une asphyxie ou au monoxyde de carbone.
- Ne fumez pas à proximité du carburant ou du moteur.
- Ne mettez pas d'objets chauds à proximité du carburant ou du moteur.

- Ne faites pas le plein de carburant à proximité d'étincelles ou de flammes.
- Avant de faire le plein, ouvrez le bouchon du réservoir de carburant lentement et relâchez la pression avec précaution.
- La présence de carburant sur la peau peut causer des blessures. Si votre peau entre en contact avec le carburant, lavez les parties qui ont été en contact avec de l'eau et du savon.
- Si vous avez renversé du carburant sur vos vêtements, changez de vêtements immédiatement.
- Ne remplissez pas entièrement le réservoir de carburant. La chaleur entraîne la dilatation du carburant. Laissez un espace en haut du réservoir de carburant.
- Serrez complètement le bouchon du réservoir de carburant. Si le bouchon du réservoir de carburant n'est pas serré, il y a un risque d'incendie.
- Avant de démarrer le produit, éloignez-le d'au moins 3 m/10 pi de l'endroit où vous effectuez l'appoint de carburant.
- Ne démarrez pas le produit si du carburant ou de l'huile moteur a été renversé(e) sur le produit. Retirez le carburant et l'huile moteur indésirables et laissez sécher le produit avant de démarrer le moteur.
- Vérifiez régulièrement s'il y a des fuites de moteur. S'il y a des fuites dans le système de carburant, ne démarrez pas le moteur jusqu'à ce que les fuites soient réparées.
- N'examinez pas la présence de fuites sur le moteur avec vos doigts.
- Conservez le carburant uniquement dans des récipients homologués.
- Lorsque le produit et le carburant sont stockés, assurez-vous que le carburant et les vapeurs de carburant ne peuvent pas provoquer des dégâts.
- Videz le carburant dans un récipient homologué à l'extérieur et loin de toute étincelle et flamme.

### Consignes de sécurité relatives à l'utilisation de la batterie



**AVERTISSEMENT:** Une batterie endommagée peut exploser et causer des blessures. Si la batterie présente une déformation ou est endommagée, contactez un agent d'entretien Husqvarna agréé.



**AVERTISSEMENT:** Lisez les instructions qui suivent avant d'utiliser le produit.

- Protégez la batterie des rayons directs du soleil, de la chaleur et des flammes nues. La batterie peut provoquer une explosion, des brûlures et/ou des brûlures chimiques.
- En cas de fuite de la batterie, ne laissez pas le liquide entrer en contact avec votre peau, vos

vêtements ou le produit. Si vous touchez le liquide, nettoyez la zone avec beaucoup d'eau claire et contactez un médecin.

- Portez des lunettes de protection lorsque vous êtes à proximité des batteries. Si vous recevez du liquide dans les yeux, ne les frottez pas ; rincez-les abondamment à l'eau pendant au moins 15 minutes. Consultez un médecin.
- Tenez les batteries hors de portée des enfants.
- N'utilisez pas de batterie défectueuse ou endommagée.
- Attachez correctement la batterie. Une batterie mal attachée peut provoquer un court-circuit.

### Instructions de sécurité pour utilisation en pente



**AVERTISSEMENT:** Lisez les instructions qui suivent avant d'utiliser le produit.

- Assurez-vous que la zone de travail est sécurisée. Soyez très prudent lors de l'utilisation du produit dans des pentes et sur des surfaces rocailleuses. Les risques d'accident augmentent sur sols humides et meubles.
- Lors de l'utilisation du produit dans une pente, assurez-vous que toutes les personnes présentes dans la zone de travail se trouvent au-dessus du produit.
- Utilisez le produit de bas en haut et de haut en bas, et non en travers.
- L'angle de pente maximal est de 24° (45 %) dans les conditions suivantes :
  - Le produit est à l'arrêt et l'arrière penche dans la direction de la pente.
  - Les vibrations sont activées.
  - Tous les réservoirs sont pleins.
  - La surface est dure.
- L'angle de pente maximal est de 29° (55 %) dans les conditions suivantes :
  - Le produit est à l'arrêt et l'arrière penche dans la direction de la pente.
  - Les vibrations sont désactivées.
  - Tous les réservoirs sont pleins.
  - La surface est dure.
- L'angle de pente maximal est de 14° (25 %) dans les conditions suivantes :
  - Le produit est à l'arrêt et l'avant penche dans la direction de la pente.
  - Les vibrations sont désactivées.
  - Tous les réservoirs sont pleins.
  - La surface est dure.
- L'angle de pente maximal est de 20° (36 %) dans les conditions suivantes :

- Le produit est à l'arrêt et le côté penche dans la direction de la pente.
- Les vibrations sont désactivées.
- Tous les réservoirs sont pleins.
- La surface est dure.
- N'utilisez pas le produit lorsque l'angle de pente est supérieur aux recommandations.
- Les sols meubles, les vibrations et la vitesse de fonctionnement peuvent entraîner la chute du produit dans une pente moins forte.
- Assurez-vous que le produit ne pourra pas tomber pendant le fonctionnement. Sa chute risquerait d'entraîner des blessures et des dommages.
- Utilisez un équipement de protection personnelle. Reportez-vous à la section *Équipement de protection individuel* à la page 16.
- Arrêtez le moteur et assurez-vous que toutes les pièces du produit soient froides avant de faire l'entretien.
- Nettoyez le produit afin de retirer tout matériau dangereux avant de faire l'entretien.
- Débranchez le chapeau de bougie d'allumage avant d'effectuer l'entretien.
- Les gaz d'échappement du moteur sont très chauds et peuvent contenir des étincelles. Ne démarrez pas le produit dans un local clos ou à proximité de matériaux inflammables.
- Ne modifiez pas le produit. Les modifications apportées au produit qui ne sont pas approuvées par le fabricant peuvent causer des blessures graves, voire mortelles.
- Utilisez toujours les accessoires et les pièces de rechange d'origine. Les accessoires et les pièces de rechange qui ne sont pas approuvés par le fabricant peuvent causer des blessures graves, voire mortelles.
- Remplacez les pièces endommagées, usées ou cassées.
- Effectuez uniquement les tâches d'entretien décrites dans le présent manuel de l'opérateur. Laissez un centre d'entretien homologué se charger de toutes les autres opérations d'entretien.
- Retirez tous les outils du produit avant de démarrer le moteur après l'entretien. Les outils mobiles ou les outils fixés aux pièces en rotation peuvent entraîner des blessures.
- Après l'entretien, contrôlez le niveau de vibrations dans le produit. S'il n'est pas correct, contactez un centre de service agréé.
- Demandez à un centre de service agréé d'effectuer régulièrement l'entretien du produit.

## Instructions de sécurité pour utilisation à proximité de bordures



**AVERTISSEMENT:** Lisez les instructions qui suivent avant d'utiliser le produit.

- Le produit risque de tomber lorsqu'il est utilisé à proximité de bordures. Conservez toujours au minimum ¾ du produit sur une surface suffisamment stable pour supporter son poids.
- En cas de chute, coupez le moteur avant de soulever le produit pour le remettre sur une surface suffisamment stable. Reportez-vous à la section *Si le produit tombe sur le côté* à la page 30.

## Consignes de sécurité pour l'entretien



**AVERTISSEMENT:** Lisez les instructions qui suivent avant d'utiliser le produit.

- Si l'entretien n'est pas effectué correctement et régulièrement, le risque de blessures et d'endommagement du produit augmente.

## Utilisation

### Introduction



**AVERTISSEMENT:** Avant d'utiliser le produit, vous devez lire et comprendre le chapitre sur la sécurité.

### À faire avant de démarrer le produit

- Lisez attentivement le manuel d'utilisation et assurez-vous de bien comprendre les instructions.
- Lisez le manuel d'utilisation fourni par le fabricant du moteur.
- Effectuez l'entretien quotidien. Reportez-vous à la section *Schéma d'entretien* à la page 31.

- Désengagez le verrou du joint d'articulation. Reportez-vous à la section *Pour engager et désengager le verrou du joint d'articulation* à la page 20.

### Pour engager et désengager le verrou du joint d'articulation



**AVERTISSEMENT:** Le verrou du joint d'articulation doit toujours être engagé lorsque le produit est soulevé et fixé sur un véhicule de transport.



**REMARQUE:** Le verrou du joint d'articulation doit toujours être désengagé

pendant le fonctionnement afin d'éviter d'endommager le produit.

1. Retirez la goupille de blocage (A).

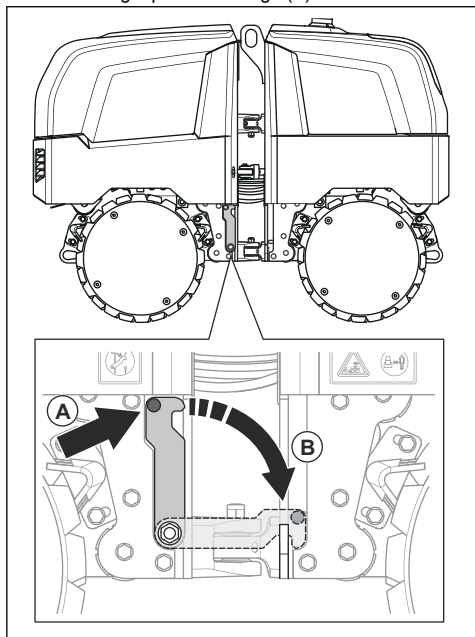

2. Rabattez le verrou du joint d'articulation (B) pour l'engager. Rabattez jusqu'à entendre un clic.
3. Procédez dans le sens inverse pour désengager le verrou du joint d'articulation.

## Destinataire

Le récepteur se trouve derrière le capot arrière du produit.

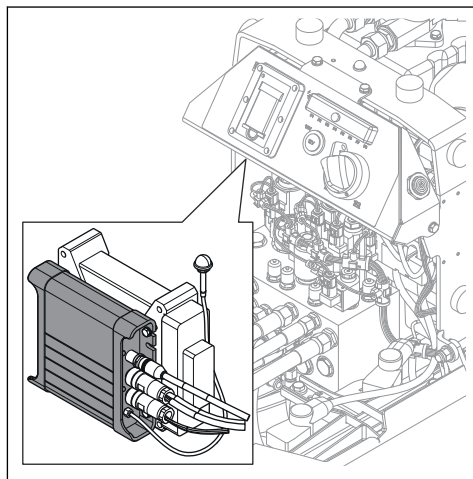

## Témoin « RX » du récepteur

Le témoin « RX » du récepteur indique l'état de connexion à la télécommande.

Voyant DEL	Cause
Clignote rapidement en vert.	La télécommande n'est pas connectée au récepteur.
Clignote lentement en vert.	La télécommande est connectée au récepteur. Le relais de sécurité (RCSS) est activé.
Allumé en vert.	La télécommande est connectée au récepteur. Le relais de sécurité (RCSS) est désactivé.
Allumé en jaune.	Mauvaise connexion avec le récepteur.
Allumé en rouge.	Erreur interne au niveau du récepteur.
Clignote rapidement en rouge.	Erreur interne au niveau de la télécommande.

## Kit de communication SMS/GPS



**REMARQUE:** Ne soulevez pas la télécommande en utilisant le levier de commande.

La télécommande peut fonctionner par communication radio. Pour utiliser la télécommande via la communication radio, vous devez effectuer une opération d'appariement. Reportez-vous à la section *Pour effectuer une opération d'appariement entre la télécommande et le produit à la page 23*.

La télécommande peut également fonctionner avec un câble branché entre la télécommande et le produit. Le câble peut par exemple être utilisé lorsque l'état de charge de la batterie de la télécommande est faible. Des instructions sont disponibles pour apprendre à brancher la télécommande au produit à l'aide d'un câble. Reportez-vous à la section *Pour brancher la télécommande au produit avec un câble de bus CAN à la page 24*.

La télécommande dispose de toutes les commandes nécessaires pour utiliser le produit. La télécommande est dotée d'un écran numérique qui affiche les informations système. Reportez-vous à la section *Aperçu du produit, télécommande à la page 8*.

La portée de la télécommande est comprise entre 2 m (6 pi) et environ 20 m (66 pi). Reportez-vous à la section *Sécurité dans l'espace de travail à la page 17*.

---

**Remarque:** Le numéro de série se trouve sur l'étiquette située derrière la batterie de la télécommande.

---

## Batterie de la télécommande

Le produit est fourni avec 2 batteries Li-Ion. La deuxième batterie peut être chargée dans le chargeur de batterie du produit pendant le fonctionnement ou dans le chargeur de bureau en option.

Si vous n'utilisez pas la télécommande, vous devez effectuer une charge d'entretien de sa batterie toutes les 4 semaines.

La batterie est totalement chargée au bout de 8 heures environ. Lorsque le témoin « BAT » clignote en jaune et que la télécommande émet un son, cela signifie que la batterie doit être rechargée. Vous pouvez toutefois encore l'utiliser pendant 15 minutes.

### Pour charger la batterie de la télécommande pendant le fonctionnement

1. Nettoyez les surfaces de contact de la batterie.
2. Ouvrez la trappe arrière du produit.
3. Nettoyez le chargeur de batterie situé derrière la trappe arrière.

4. Placez la batterie dans le chargeur de batterie. La batterie charge pendant le fonctionnement.

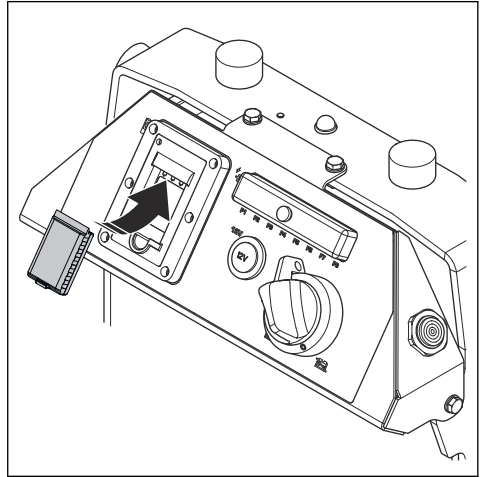

### Pour installer et retirer la batterie de la télécommande

1. Ouvrez la trappe de la batterie située sous la télécommande.
2. Nettoyez les surfaces de contact de la batterie, ainsi que le logement de la batterie dans la télécommande.
3. Insérez la batterie dans le logement prévu à cet effet et fermez la trappe de la batterie.

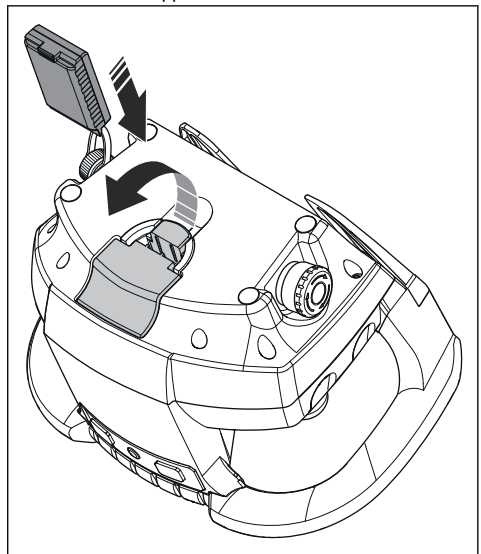

4. Pour retirer la batterie, ouvrez sa et retirez-la.

## Codes PIN

Le code « PIN (user) » est nécessaire pour démarrer la télécommande. Ce code est défini dans le menu de configuration. La télécommande peut être démarrée sans le code « PIN (user) » si la valeur 0000 est saisie dans le menu de configuration.

Le code « PIN (admin) » est nécessaire pour ouvrir le menu de configuration « Misc. Config.1 (1) ». Reportez-vous à la section *Pour accéder aux menus de configuration à la page 26*. Le code « PIN (admin) » démarre également la télécommande et permet de réinitialiser ou de modifier le code « PIN (user) ». Le code PIN standard est 0000.

## Pour effectuer une opération d'appariement entre la télécommande et le produit

Lors de la première utilisation de la télécommande avec le produit, une opération d'appariement est nécessaire.

Une opération d'appariement est également nécessaire si la télécommande est remplacée ou si vous changez de télécommande d'un produit à l'autre.

1. Ouvrez la trappe arrière du produit et retirez la télécommande.

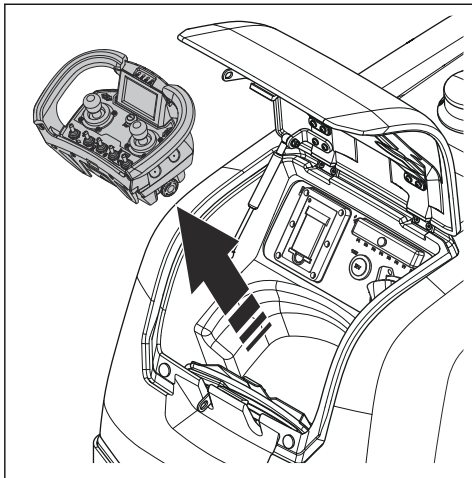

2. Placez l'interrupteur de batterie en position « 1 ».

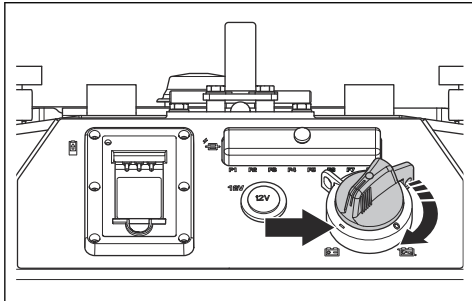

3. Fermez la trappe arrière.
4. Ouvrez le capot arrière du produit.
5. Appuyez sur le bouton d'opération d'appariement (A) du récepteur pour lancer l'opération d'appariement. Le témoin « RX » (B) commence à clignoter en vert et en jaune.

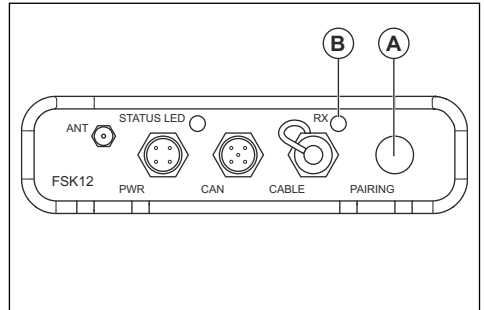

6. Maintenez l'un des leviers de commande (C ou D) de la télécommande éloigné du centre.

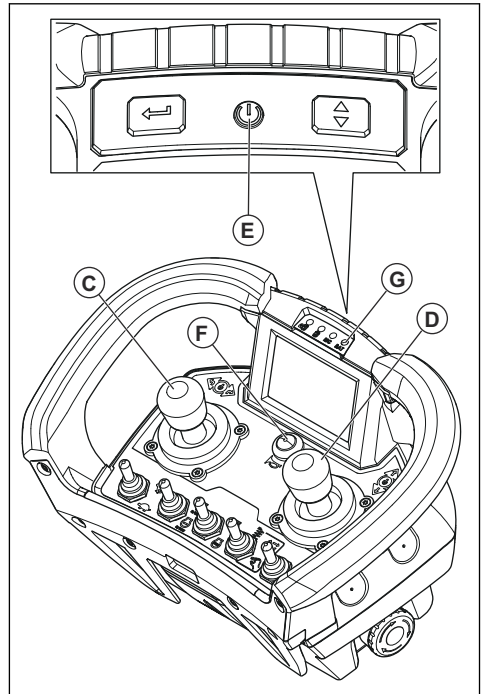

7. Appuyez sur le bouton ON/OFF (E) de la télécommande pour la démarrer.

8. Gardez le levier de commande éloigné du centre. Appuyez sur le bouton de communication radio (F) pendant environ 10 secondes jusqu'à ce que le témoin « BAT » (G) se mette à clignoter et que l'écran indique l'appariement. Reportez-vous à la section *Informations système sur l'écran de la télécommande à la page 26*.
9. Relâchez le levier de commande et le bouton de communication radio. Le témoin « RX » du récepteur et le témoin « BAT » de la télécommande s'allument en vert.
10. Si les témoins « RX » et « BAT » ne deviennent pas verts, cela signifie que l'opération d'appariement n'a pas fonctionné correctement. Recommencez la procédure.
11. Une fois l'opération d'appariement terminée, appuyez sur le bouton ON/OFF de la télécommande pour la redémarrer.
12. Placez l'interrupteur de batterie en position « 0 », puis « 1 », pour redémarrer le récepteur. Le témoin « BAT » de la télécommande commence à clignoter en vert.
13. Si vous ne constatez aucun signe d'appariement au bout de 30 secondes, recommencez la procédure. Si le problème persiste, contactez un agent d'entretien agréé.

### Pour brancher la télécommande au produit avec un câble de bus CAN

Si vous utilisez un câble de bus CAN, la batterie de la télécommande n'est pas nécessaire. La télécommande est alimentée par le câble de bus CAN. Ce dernier est toujours connecté au produit. Laissez ce câble derrière la trappe arrière lorsqu'il n'est pas utilisé.

1. Ouvrez la trappe arrière et retirez la télécommande.

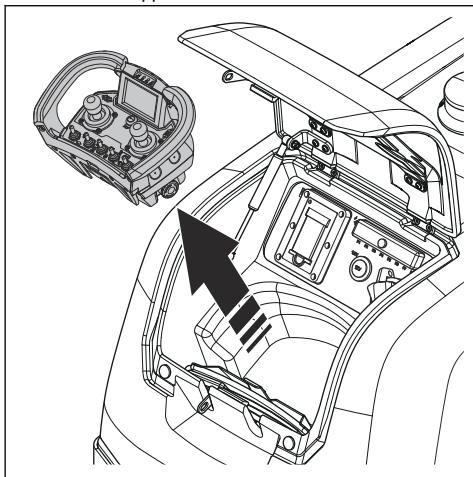

2. Sortez l'extrémité du câble de bus CAN de la trappe arrière.

3. Retirez le capuchon du connecteur de la télécommande.

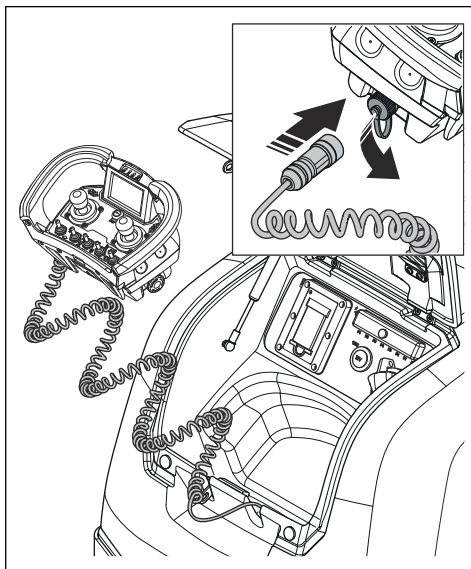

4. Placez l'extrémité du câble de bus CAN dans le connecteur sur la télécommande.
5. Serrez le vis du connecteur du câble de bus CAN à la main.

### Témoins LED de la télécommande

Les témoins LED indiquent l'état de charge, ainsi que tout problème éventuel lié à la télécommande.

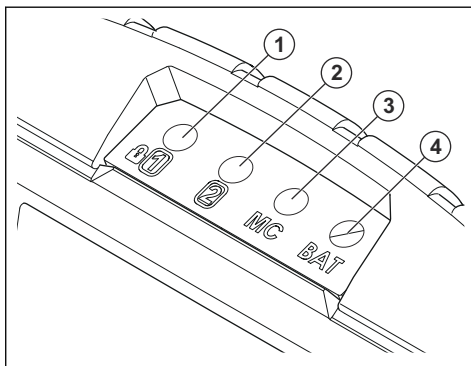

Voyant DEL	Indication	Cause
1	Allumé en jaune.	Le capteur de distance à l'avant de la machine ne fonctionne pas.



Voyant DEL	Indication	Cause
2	Allumé en jaune.	Le capteur de distance à l'arrière de la machine ne fonctionne pas.
3	Éteint.	La télécommande n'est pas connectée au récepteur.
	Cli-gnote en vert.	La télécommande est connectée au récepteur. Le relais de sécurité du contacteur principal est désactivé.
	Allumé en vert.	La télécommande est connectée au récepteur. Le contacteur principal est activé.
	Allumé en jaune.	Le contacteur principal est activé. Le déplacement du produit est désactivé, car la télécommande est inclinée.
	Allumé en rouge.	Le contacteur principal est verrouillé. Le contacteur principal ne fonctionne pas pour l'une des raisons suivantes : <ul style="list-style-type: none"> <li>• Le bouton d'arrêt d'urgence est engagé.</li> <li>• La télécommande est inclinée.</li> <li>• Les leviers de commande ne sont pas au centre.</li> <li>• Le menu de configuration est ouvert.</li> </ul>
4	Cli-gnote en vert.	La télécommande fonctionne correctement.
	Cli-gnote en jaune.	La charge de la batterie de la télécommande est faible, mais elle peut encore être utilisée pendant 15 minutes.
	Allumé en jaune.	La batterie est vide. Le fonctionnement de la télécommande est interrompu.
	Allumé en rouge.	Défaut matériel. La télécommande a détecté un défaut lors du démarrage ou du fonctionnement. La télécommande ne fonctionne plus.



Alarme. La température du moteur est trop élevée. Le moteur s'arrête.



Alarme. La température de l'huile hydraulique est trop élevée. Le moteur s'arrête.



Alarme. Le niveau d'huile hydraulique est trop bas. Le moteur s'arrête.



Alarme. La connexion de la communication radio ne fonctionne pas correctement. Le moteur s'arrête.



Alarme. Bus CAN 0.

Alarme. La connexion de la communication radio ne fonctionne pas correctement. Le moteur s'arrête.



Avertissement. Bus CAN 1.

Avertissement. Les capteurs de distance de la machine ne fonctionnent pas correctement. Le déplacement et la vibration du produit sont interrompus.



Avertissement. Aucun signal en provenance du capteur de distance à l'avant ou à l'arrière de la machine. La distance de sécurité passe à 4 m (157 po).



Avertissement. La télécommande se trouve hors de portée. Elle est trop proche ou trop éloignée du produit. Le déplacement et la vibration du produit sont interrompus.



Avertissement. La télécommande est trop inclinée. Le déplacement et la vibration du produit sont interrompus.



Information. Les bougies fonctionnent.



Information. Le filtre à huile hydraulique doit être remplacé.



Information. Le filtre à air doit être nettoyé ou remplacé.

## Symboles sur l'écran



Alarme. La pression d'huile moteur est basse. Le moteur s'arrête.



Information. Le niveau de carburant est trop bas.



Information. Il est nécessaire de procéder à l'entretien du produit.



Information. La télécommande est connectée au produit à l'aide du câble de bus CAN. La vitesse de fonctionnement est faible.

## Informations système sur l'écran de la télécommande

Lorsque la télécommande démarre, les informations suivantes s'affichent à l'écran :

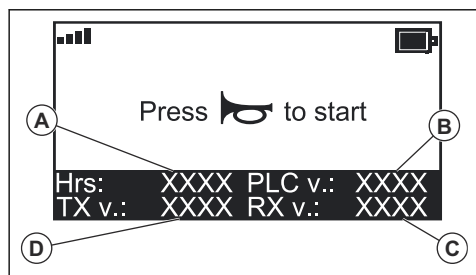

- Compteur horaire pour l'utilisation du moteur (A).
- Version du logiciel de l'unité de commande électronique (ECU) (B).
- Version du logiciel du récepteur (C).
- Version du logiciel de la télécommande (D).

Pendant l'opération d'appariement, les messages suivants peuvent s'afficher à l'écran :

Indications sur l'appariement	Messages à l'écran
L'opération d'appariement a été effectuée correctement.	« Pairing mode » « ***Pairing*** »
L'opération d'appariement peut être effectuée.	« Pairing mode » « ***Pairing*** » « BT connected » « Pairing ready! » « Restart unit »

Indications sur l'appariement	Messages à l'écran
L'opération d'appariement n'a pas été effectuée correctement.	« Pairing mode » « ***Pairing*** » « BT ERROR » « Pairing failed! » « Restart unit! »

## Pour accéder aux menus de configuration

Il existe 2 menus de configuration : « User Config.1 (1) » et « Misc Config. 1 (1) ». « User Config.1 (1) » est utilisé pendant le fonctionnement et « Misc Config. 1 (1) » est utilisé pendant l'entretien.

1. Démarrez la télécommande. Un code PIN peut être requis pour démarrer la télécommande. Reportez-vous à la section *Codes PIN à la page 23*.
2. Pour ouvrir le menu « User Config.1 (1) », appuyez sur le bouton (A) et maintenez-le enfoncé pendant environ 2 secondes.

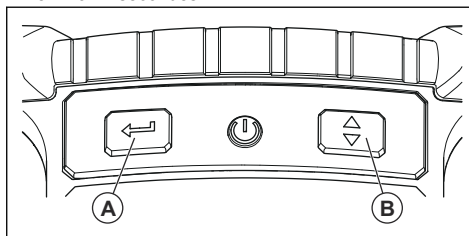

3. Pour ouvrir le menu « Misc Config. 1 (1) » :
  - a) Appuyez sur le bouton (A) et maintenez-le enfoncé tout en maintenant le bouton (B) enfoncé pendant environ 2 secondes.
  - b) Saisissez le code PIN. Reportez-vous à la section *Codes PIN à la page 23*.
4. Pour modifier la configuration, appuyez sur le bouton (B) afin de faire défiler le menu vers le haut ou vers le bas. Appuyez sur le bouton (A) pour effectuer une sélection.

## Pour démarrer le produit

1. Assurez-vous que le verrou du joint d'articulation est désengagé. Reportez-vous à la section *Pour engager et désengager le verrou du joint d'articulation à la page 20*.

2. Ouvrez la trappe arrière du produit et retirez la télécommande.

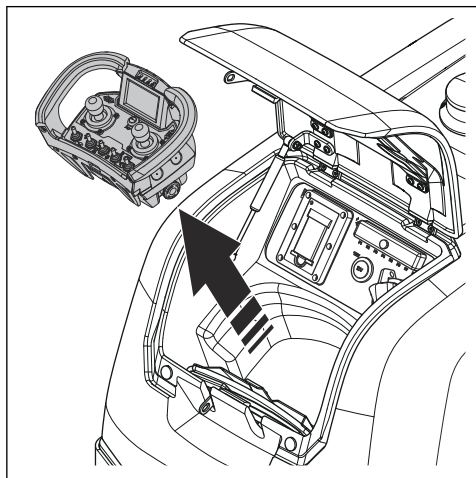

3. Placez l'interrupteur de batterie en position « 1 ».

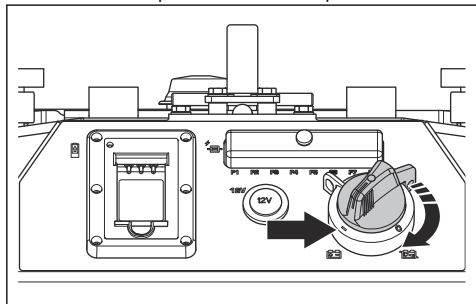

4. Assurez-vous que l'avertisseur sonore se déclenche et que le témoin d'avertissement situé à l'arrière du produit s'allume.

5. Appuyez sur le bouton ON/OFF (A) de la télécommande pour la démarrer. Un code PIN peut être requis pour démarrer la télécommande. Reportez-vous à la section *Codes PIN* à la page 23.

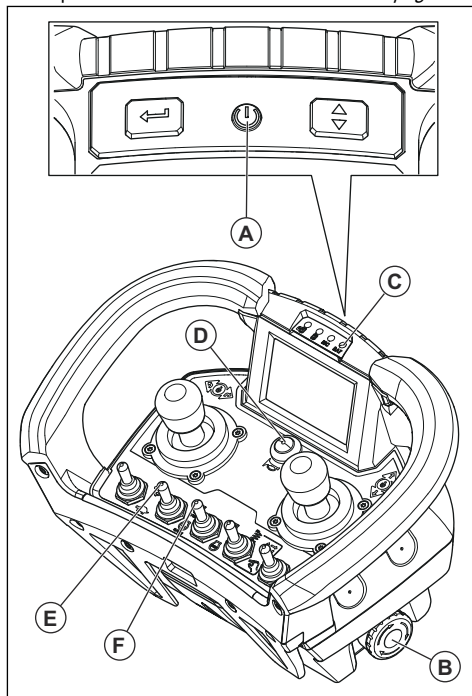

6. Tournez le bouton d'arrêt d'urgence (B) de la télécommande pour vous assurer qu'il est désengagé. Le témoin de tension de la batterie (C) clignote.
7. Appuyez sur le bouton de communication radio (D) pour connecter la télécommande au produit.
8. Vous devez entendre un son à chaque pression sur le bouton de communication radio.
9. Poussez l'interrupteur de vitesse du moteur (E) vers le bas pour régler la faible vitesse du moteur.
10. Poussez l'interrupteur de démarrage/arrêt du moteur (F) vers le haut pour démarrer le moteur. Dès que le moteur démarre, relâchez immédiatement l'interrupteur. L'avertisseur sonore s'arrête.



**REMARQUE:** N'essayez pas de démarrer le moteur pendant plus de 20 secondes consécutives. Si le moteur ne démarre pas, attendez 3 secondes avant de réessayer.

11. Vérifiez l'état de la batterie de la télécommande. Si le témoin de la batterie de la télécommande est jaune ou rouge, changez la batterie. Reportez-vous à la section *Pour installer et retirer la batterie de la télécommande à la page 22.*

## Pour utiliser le produit



**AVERTISSEMENT:** Vous devez toujours voir le produit lorsque vous l'utilisez. La portée de la télécommande permet de déplacer le produit même lorsque vous ne pouvez pas le voir. Risque de blessures et de dommages.

- Pour faire avancer le produit, poussez le levier de commande droit (A) vers l'avant.

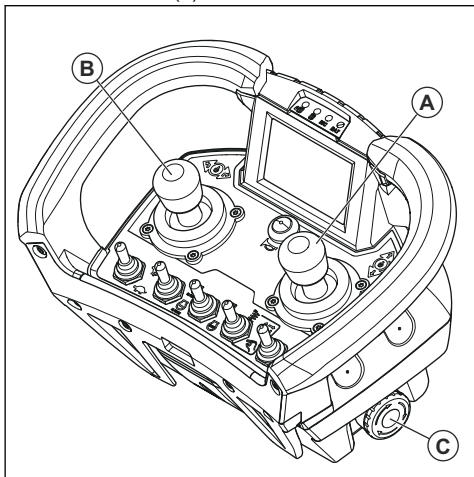

- Pour faire reculer le produit, poussez le levier de commande droit (A) vers l'arrière.
- Pour faire tourner le produit à droite, poussez le levier de commande gauche (B) vers la droite.
- Pour faire tourner le produit à gauche, poussez le levier de commande gauche (B) vers la gauche.
- Pour démarrer la vibration, reportez-vous aux sections *Pour activer la vibration automatique à la page 28* et *Pour activer la vibration manuelle à la page 28.*
- Pour arrêter le déplacement du produit, relâchez les leviers de commande (A et B).
- Pour arrêter en urgence le déplacement du produit, appuyez sur le bouton d'arrêt d'urgence (C).

## Pour activer la vibration automatique



**REMARQUE:** N'utilisez pas la vibration automatique lorsque le moteur est au régime de ralenti.

1. Poussez l'interrupteur de vitesse du moteur (A) vers le haut pour régler la vitesse la plus élevée du moteur.

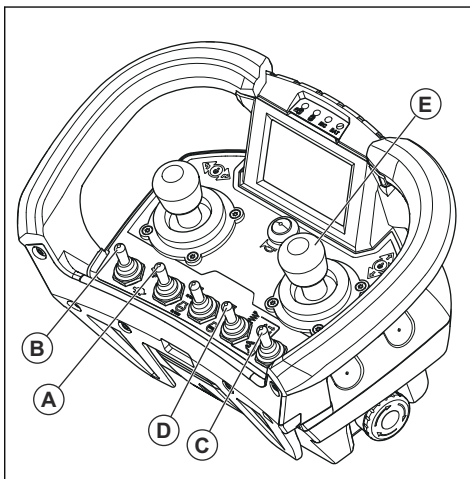

2. Poussez l'interrupteur de vitesse de fonctionnement (B) vers le bas pour régler la faible vitesse de fonctionnement.
3. Placez l'interrupteur de forte/faible amplitude (C) en position « 0 ».
4. Poussez l'interrupteur de vibration manuelle/ automatique (D) vers le haut pour activer la vibration automatique.
5. Poussez l'interrupteur de forte/faible amplitude vers le haut ou vers le bas pour sélectionner une amplitude forte ou faible.

**Remarque:** La vibration automatique s'active lorsque le levier de commande (E) est poussé vers l'avant ou vers l'arrière. La vitesse du produit doit être faible.

6. Pour arrêter la vibration automatique, placez l'interrupteur de forte/faible amplitude en position « 0 ».

## Pour activer la vibration manuelle



**REMARQUE:** N'utilisez pas la vibration manuelle lorsque le moteur est au régime de ralenti.

1. Poussez l'interrupteur de vitesse du moteur (A) vers le haut pour régler la vitesse la plus élevée du moteur.

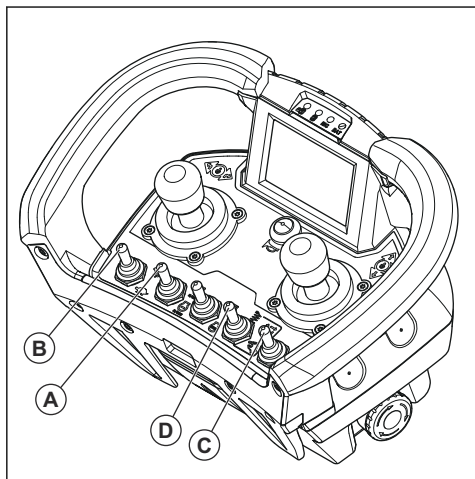

2. Poussez l'interrupteur de vitesse de fonctionnement (B) vers le bas pour régler la faible vitesse de fonctionnement.
3. Placez l'interrupteur de forte/faible amplitude (C) en position « 0 ».
4. Poussez l'interrupteur de vibration manuelle/ automatique (D) vers le bas pour activer la vibration manuelle.
5. Poussez l'interrupteur de forte/faible amplitude vers le haut ou vers le bas pour sélectionner une amplitude forte ou faible.
6. Pour arrêter la vibration manuelle, placez l'interrupteur de forte/faible amplitude en position « 0 ».

## Freins hydrauliques automatiques

Les freins hydrauliques automatiques du produit s'engagent dans les situations suivantes :

- Les leviers de commande de la télécommande sont relâchés.
- La vitesse du moteur est faible.
- Le bouton d'arrêt d'urgence de la télécommande est engagé.
- La télécommande est inclinée.

## Pour arrêter le produit

1. Garez la machine sur une surface plane.

2. Placez l'interrupteur de vibration (A) en position « 0 ».

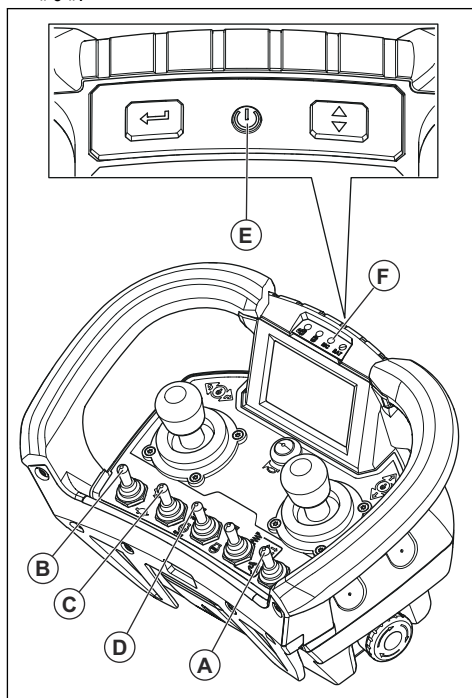

3. Poussez l'interrupteur de vitesse de fonctionnement (B) vers le bas jusqu'à la vitesse de fonctionnement minimale.
4. Poussez l'interrupteur de vitesse du moteur (C) vers le bas jusqu'au régime de ralenti.
5. Laissez le moteur tourner au régime de ralenti pendant quelques minutes.
6. Poussez l'interrupteur de démarrage/arrêt du moteur (D) vers le bas pour arrêter le moteur. L'avertisseur sonore se déclenche lorsque le moteur s'arrête.
7. Ouvrez la trappe arrière du produit.
8. Placez l'interrupteur de batterie en position « 0 ». L'avertisseur sonore s'arrête.

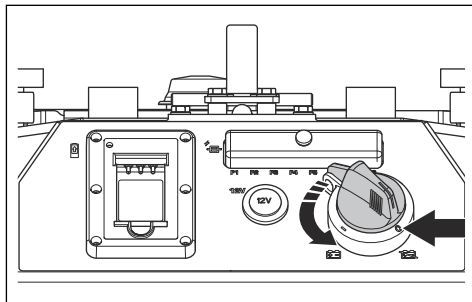

9. Verrouillez l'interrupteur de batterie avec un cadenas.
10. Appuyez sur le bouton ON/OFF (E) de la télécommande. Le témoin du contacteur principal (F) s'éteint.
11. Placez la télécommande derrière la trappe arrière du produit.
12. Fermez la trappe arrière et verrouillez-la avec un cadenas.

## Si le produit tombe sur le côté



**REMARQUE:** Procédez comme suit avant de redémarrer le produit.

1. Si le produit tombe sur le côté, arrêtez immédiatement le moteur. Reportez-vous à la section *Pour arrêter le produit à la page 29*.
2. Soulevez le produit et placez-le sur un sol plat en position verticale. Reportez-vous à la section *Pour lever le produit à la page 43*.
3. Débranchez le câble de la batterie de la borne négative (-) de la batterie.

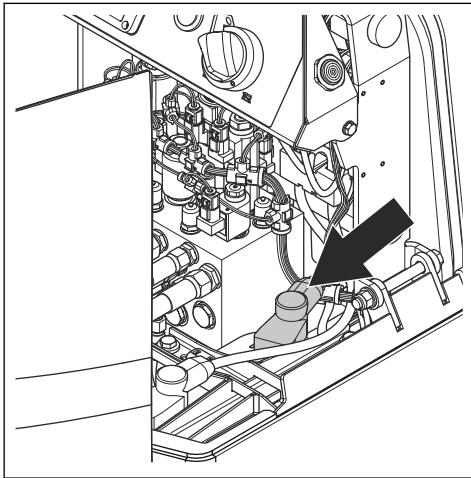

4. Déposez le tuyau du filtre à air (A).

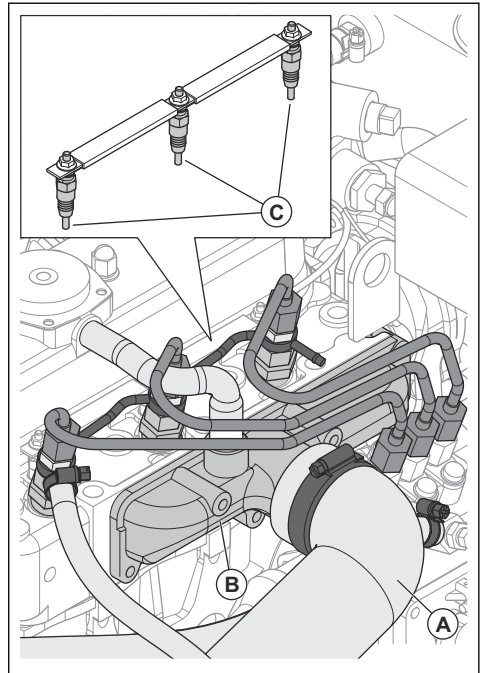

5. Déposez le collecteur d'admission (B). Vérifiez la quantité d'huile présente dans le collecteur d'admission. La quantité d'huile est correcte si une fine couche d'huile moteur est présente sur la paroi du collecteur d'admission.
6. Si la quantité d'huile moteur est supérieure à la normale, procédez comme suit :
  - a) Déposez les 3 bougies (C).
  - b) Tournez lentement le vilebrequin à la main sur le boulon de la poulie avant. Si vous ne pouvez pas accéder au vilebrequin, tournez plus de 5 fois le ventilateur.
  - c) Examinez les trous de bougies. Si de l'huile moteur sort de ces trous, tournez le vilebrequin ou le ventilateur jusqu'à ce que l'huile moteur s'arrête de couler.
  - d) Nettoyez le collecteur d'admission et le tuyau du filtre à air.
  - e) Recherchez toute trace d'huile moteur dans le système de filtre à air. Si vous en trouvez, nettoyez le capot du filtre à air et remplacez les éléments du filtre à air.
  - f) Installez les 3 bougies et le capot du filtre à air.
7. Installez le collecteur d'admission et le tuyau du filtre à air.
8. Branchez le câble de la batterie à la borne négative (-) de la batterie.

9. Contrôlez le niveau d'huile moteur. Reportez-vous à la section *Pour contrôler le niveau d'huile moteur à la page 34.*

10. Démarrez le moteur. Reportez-vous à la section *Pour démarrer le produit à la page 26.* Après une chute, de la fumée noire peut s'échapper du produit pendant quelques minutes.

## Entretien

### Introduction



**AVERTISSEMENT:** assurez-vous de lire et de comprendre le chapitre sur la sécurité avant de procéder à l'entretien du produit.

X = Les instructions sont mentionnées dans ce manuel d'utilisation.

O = reportez-vous aux instructions du manuel d'utilisation fourni par le fabricant du moteur.

### Schéma d'entretien

\* = Entretien général effectué par l'opérateur. Les instructions ne sont pas mentionnées dans ce manuel d'utilisation.

Entretien général du produit	Avant utilisation, toutes les 10 heures	Après les 50 premières heures	Toutes les 50 heures	Toutes les 250 heures	Toutes les 500 heures	Toutes les 1000 heures	Toutes les 1500 heures	Toutes les 3000 heures
Assurez-vous qu'il n'y a pas de fuite d'huile ou de carburant.	*							
Nettoyez le produit.	X							
Assurez-vous que les vis et les écrous sont serrés.	*							
Contrôlez le niveau d'huile moteur.	X							
Contrôlez le niveau de liquide de refroidissement du radiateur.	X							
Contrôlez la soupape d'évacuation du filtre à air.	X							
Nettoyez et contrôlez le filtre à air.	X			X				
Vérifiez le niveau de carburant.	*							
Vidangez le séparateur d'eau du filtre à carburant.	X							
Contrôlez le niveau d'huile hydraulique.	X							
Assurez-vous que les racleurs ne touchent pas les cylindres.	X							
Vérifiez le bon fonctionnement de la télécommande et du récepteur. En cas de problème, contactez un centre de service agréé.	*							
Contrôlez les capteurs de distance de la machine.	X							
Contrôlez les joints d'articulation.	*							

Entretien général du produit	Avant utilisation, toutes les 10 heures	Après les 50 premières heures	Toutes les 50 heures	Toutes les 250 heures	Toutes les 500 heures	Toutes les 1000 heures	Toutes les 1500 heures	Toutes les 3000 heures
Remplacez l'huile moteur et le filtre à huile.		X		X				
Remplacez le filtre à huile hydraulique.		X		X	X			
Contrôlez les tuyaux à carburant et les colliers.			O					
Contrôlez le système de filtre à air. Recherchez toute trace de fuite ou de dommage au niveau des tuyaux, des bandes de câbles, des colliers, des boulons et des raccords. Remplacez les pièces endommagées.			*					
Contrôlez la tension de la courroie du ventilateur.			X					
Contrôlez les tuyaux de liquide de refroidissement du radiateur et les colliers.			O					
Contrôlez les dispositifs anti-vibrations.				X				
Contrôlez les branchements de la batterie.				X				
Nettoyez l'extérieur du corps de chauffe du radiateur.				*				
Contrôlez le couvercle du filtre à huile hydraulique.					*			
Remplacez l'huile dans l'élément excentrique.					X			
Nettoyer le réservoir de carburant.					X			
Remplacez le préfiltre à carburant et le filtre à carburant.					X			
Assurez-vous que le point de congélation du liquide de refroidissement du radiateur est compris entre -30 °C (-22 °F) et -38 °C (-36 °F).					*			
Nettoyez l'intérieur du radiateur.					O			
Remplacez la courroie du ventilateur.					X			
Remplacez l'élément de filtre à air.					X			
Recherchez les fils électriques endommagés ou les raccords desserrés.					O			
Contrôlez le jeu des soupapes.					O			
Remplacez les tuyaux de liquide de refroidissement du radiateur et les colliers.						O		
Remplacez le liquide de refroidissement du radiateur.						O		



Entretien général du produit	Avant utilisation, toutes les 10 heures	Après les 50 premières heures	Toutes les 50 heures	Toutes les 250 heures	Toutes les 500 heures	Toutes les 1000 heures	Toutes les 1500 heures	Toutes les 3000 heures
Remplacez les tuyaux à carburant et les colliers. Contactez un agent d'entretien agréé.						○		
Contrôlez la pression dans la buse d'injection de carburant. Contactez un agent d'entretien agréé.							○	
Contrôlez la pompe d'injection de carburant. Contactez un agent d'entretien agréé.								○

## Nettoyage du produit



**REMARQUE:** avant de nettoyer le produit, fixez un sac en plastique hermétiquement autour du bouchon du réservoir de carburant. Cette précaution est nécessaire afin de s'assurer que de l'eau ne pénètre pas dans l'orifice de ventilation, dans le bouchon du réservoir de carburant.

- Nettoyez le produit à l'eau courante à l'aide d'un tuyau ou d'un nettoyeur à haute pression.



**REMARQUE:** Ne dirigez pas l'eau directement vers le bouchon du réservoir de carburant, les composants électriques, la télécommande ou le moteur.

## Pour nettoyer le réservoir de carburant

- Relâchez le verrou (A) de la sangle du réservoir de carburant (B).

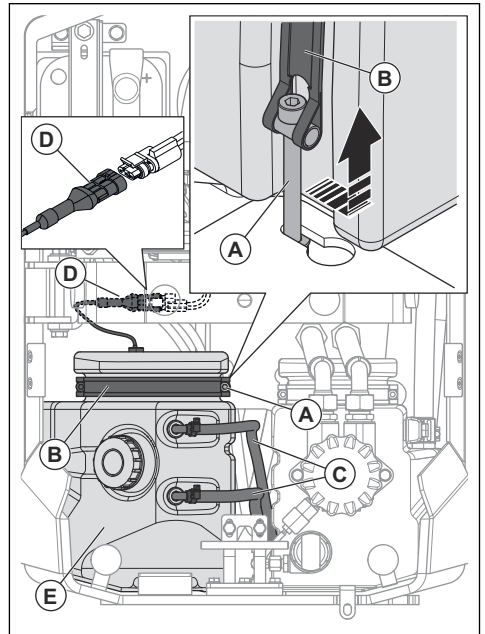

- Déconnectez les 2 tuyaux à carburant (C).
- Déconnectez le capteur de carburant (D).
- Retirez le réservoir de carburant (E) du produit.

5. Ouvrez le bouchon du réservoir de carburant (F).

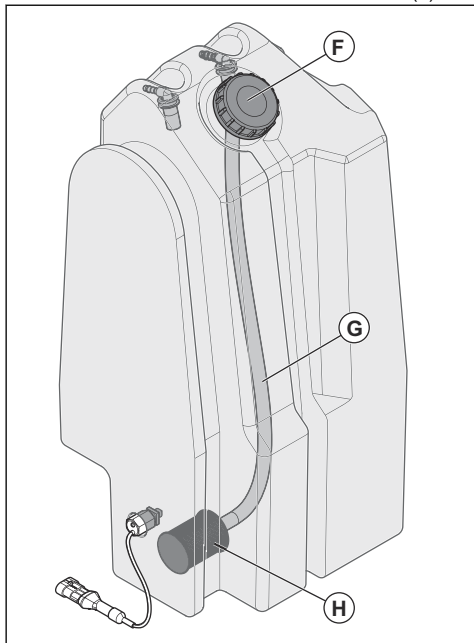

6. Videz le réservoir de carburant.
7. Utilisez un crochet de filtre à carburant pour extraire le tuyau à carburant (G) et le filtre à carburant (H).
8. Nettoyez le réservoir de carburant et le filtre à carburant.
9. Installez le filtre à carburant dans le réservoir de carburant.
10. Installez le réservoir de carburant sur le produit.
11. Connectez le capteur de carburant.
12. Connectez les 2 tuyaux à carburant.
13. Fixez la sangle du réservoir de carburant.
14. Remplissez le réservoir de carburant. Reportez-vous à la section *Sécurité carburant à la page 18*.
15. Assurez-vous qu'il n'y a pas de fuites au niveau du réservoir de carburant et des tuyaux à carburant.

Reportez-vous au manuel du moteur pour obtenir plus d'informations.

## Pour contrôler le niveau d'huile moteur

1. Garez la machine sur une surface plane et arrêtez le moteur. Reportez-vous à la section *Pour arrêter le produit à la page 29*.

2. Retirez la jauge d'huile (A).

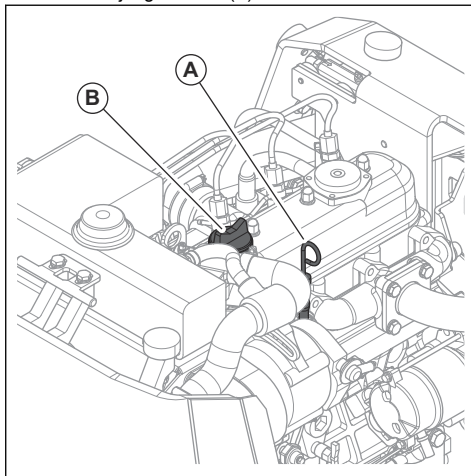

3. Nettoyez l'huile présente sur la jauge.
4. Remplacez la jauge d'huile.
5. Retirez à nouveau la jauge d'huile pour observer le niveau d'huile.
6. Si ce dernier est bas, ouvrez le bouchon d'huile moteur (B). Faites l'appoint d'huile moteur et contrôlez à nouveau le niveau d'huile.

Reportez-vous au manuel du moteur pour obtenir plus d'informations.

## Pour remplacer l'huile moteur et le filtre à huile

Si le moteur est froid, faites tourner le moteur pendant 1 à 2 minutes avant de vidanger l'huile moteur. Ainsi, l'huile moteur sera chaude et plus facile à vidanger.



**AVERTISSEMENT:** L'huile moteur est très chaude juste après l'arrêt du moteur. Laissez le moteur refroidir avant de vidanger l'huile moteur. Si vous renversez de l'huile moteur sur votre peau, nettoyez avec de l'eau et du savon.

1. Placez un récipient sous le bouchon de vidange d'huile. Le récipient doit avoir une capacité minimale de 5,5 l (1,45 gal).

2. Ôtez le bouchon de vidange d'huile.

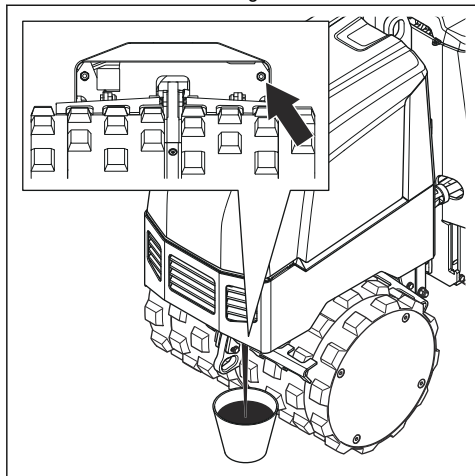

3. Laissez l'huile moteur s'écouler dans le récipient.

4. Installez le bouchon de vidange d'huile et serrez-le. Assurez-vous qu'il n'y a pas de fuite.

5. Placez un récipient sous le filtre à huile et retirez le filtre à huile à l'aide d'une clé à sangle.

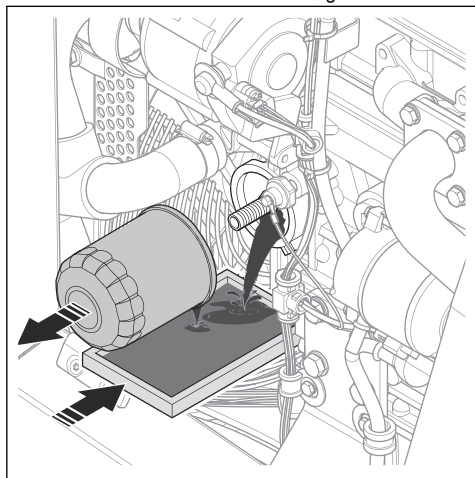

6. Nettoyez soigneusement les surfaces (A).

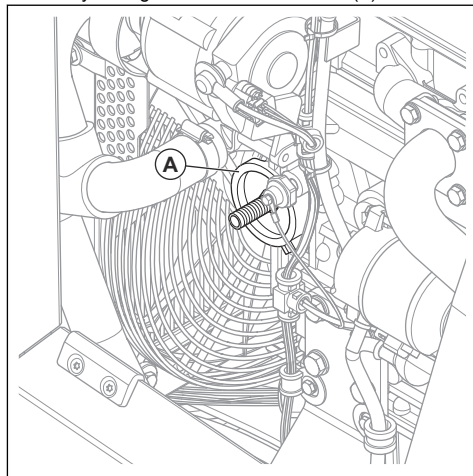

7. Lubrifiez légèrement le joint en caoutchouc (B) avec de l'huile moteur neuve.

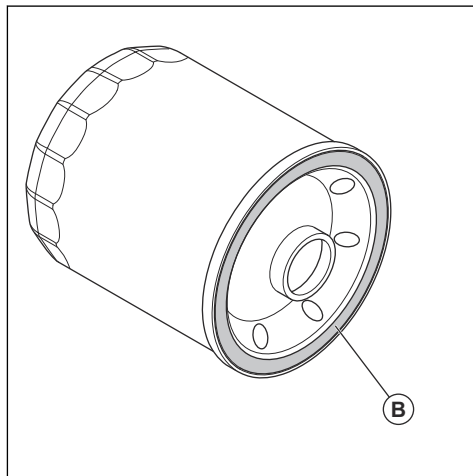

8. Installez le nouveau filtre à huile et serrez-le à la main.

9. Faites l'appoint d'huile moteur neuve comme indiqué dans la section *Caractéristiques techniques à la page 46*.

10. Contrôlez le niveau d'huile moteur. Reportez-vous à la section *Pour contrôler le niveau d'huile moteur à la page 34*.

11. Démarrez le moteur et laissez-le tourner quelques minutes.

12. Arrêtez le moteur et vérifiez qu'il n'y a pas de fuite.

13. Faites l'appoint d'huile moteur pour compenser la quantité d'huile moteur contenue dans le filtre à huile neuf.

## Contrôle du niveau de liquide de refroidissement du radiateur

1. Garez la machine sur une surface plane et arrêtez le moteur. Reportez-vous à la section *Pour arrêter le produit à la page 29*.
2. Examinez la fenêtre de niveau du liquide de refroidissement du radiateur (A). Le niveau du liquide de refroidissement du radiateur est correct lorsqu'il atteint la moitié de la fenêtre de niveau.



3. Si le niveau du liquide de refroidissement du radiateur est trop bas, retirez le bouchon de liquide de refroidissement du radiateur (B). Remplissez de liquide de refroidissement du radiateur jusqu'à ce que le niveau soit correct.

## Remplacement du liquide de refroidissement du radiateur



**AVERTISSEMENT:** Risque de brûlure. Laissez le moteur refroidir avant de remplacer le liquide de refroidissement du radiateur.

1. Placez un récipient sous le bouchon de vidange pour récupérer le liquide de refroidissement du radiateur. Le récipient doit avoir une capacité minimale de 5,5 l (1,45 gal).

2. Retirez le bouchon de vidange pour récupérer le liquide de refroidissement du radiateur.

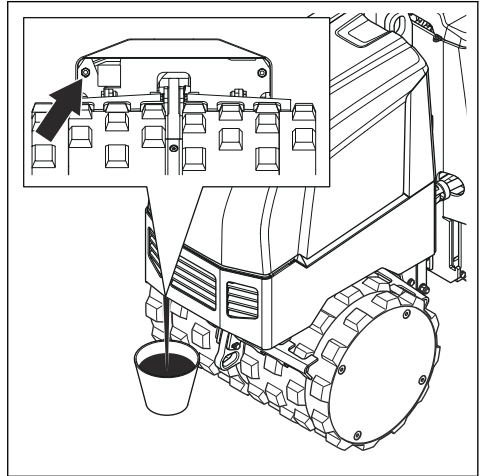

3. Laissez le liquide de refroidissement du radiateur s'écouler dans le récipient.
4. Installez le bouchon de vidange du liquide de refroidissement du radiateur, puis serrez-le. Assurez-vous qu'il n'y a pas de fuite.
5. Faites l'appoint de liquide de refroidissement du radiateur neuf. Pendant le remplissage, compressez le tuyau de liquide de refroidissement du radiateur pour alimenter le système en air.
6. Contrôlez le niveau de liquide de refroidissement du radiateur. Reportez-vous à la section *Contrôle du niveau de liquide de refroidissement du radiateur à la page 36*.
7. Démarrez le moteur et laissez-le tourner pendant quelques minutes. Reportez-vous à la section *Pour démarrer le produit à la page 26*.
8. Arrêtez le moteur et vérifiez qu'il n'y a pas de fuite. Reportez-vous à la section *Pour arrêter le produit à la page 29*.
9. Si nécessaire, faites l'appoint de liquide de refroidissement du radiateur.

Reportez-vous au manuel du moteur pour obtenir plus d'informations.

## Pour nettoyer et remplacer le filtre à air

Nettoyez ou remplacez immédiatement le filtre à air lorsque son symbole apparaît sur l'écran de la télécommande.



**REMARQUE:** N'installez pas de filtres à air endommagés. Un filtre à air défectueux peut endommager le moteur.

1. Desserrez les colliers et retirez le couvercle du filtre à air (B) avec la soupape d'évacuation (A).

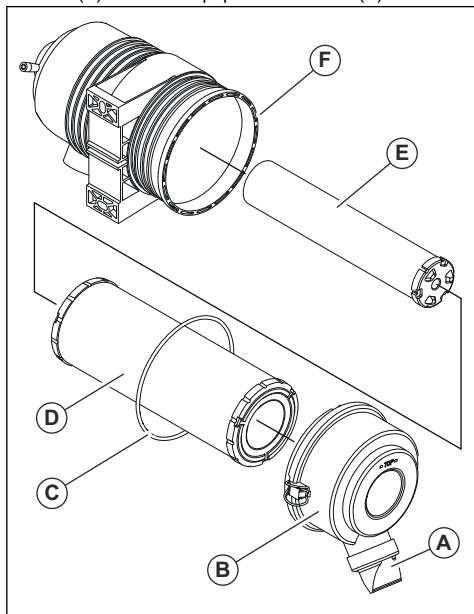

2. Assurez-vous que le joint torique (C) se trouve dans le couvercle du filtre à air et qu'il n'est pas endommagé. Remplacez le joint torique s'il est endommagé.
3. Pour retirer le filtre primaire (D), déplacez-le avec précaution d'un côté à l'autre. Ensuite, tournez-le tout en le tirant vers l'extérieur.



**REMARQUE:** Ne cognez jamais le filtre primaire contre le boîtier de filtre (F).

4. Contrôlez le filtre primaire.
  - a) Si nécessaire, nettoyez-le. Pour ce faire, tapotez-le contre votre main.
  - b) Remplacez le filtre primaire s'il est endommagé, humide ou taché d'huile. Il doit être remplacé tous les 6 nettoyages.
5. Contrôlez le filtre de sécurité (E). Retirez-le uniquement s'il est endommagé ou s'il doit être remplacé. Le filtre de sécurité doit être remplacé tous les 3 remplacements du filtre primaire.
6. Si nécessaire, remplacez le filtre de sécurité. Pour le retirer, déplacez-le avec précaution d'un côté à l'autre. Ensuite, tournez-le tout en le tirant vers l'extérieur.



**REMARQUE:** Ne cognez jamais le filtre de sécurité contre le boîtier de filtre (F).

7. Nettoyez la surface du joint du filtre à air et la face interne du boîtier de filtre à l'aide d'un chiffon propre.
8. Installez le filtre à air en procédant dans l'ordre inverse.

Reportez-vous au manuel du moteur pour obtenir plus d'informations.

## Pour contrôler la soupape d'évacuation du filtre à air

- Assurez-vous que l'air s'échappe sans contrainte de la soupape d'évacuation.

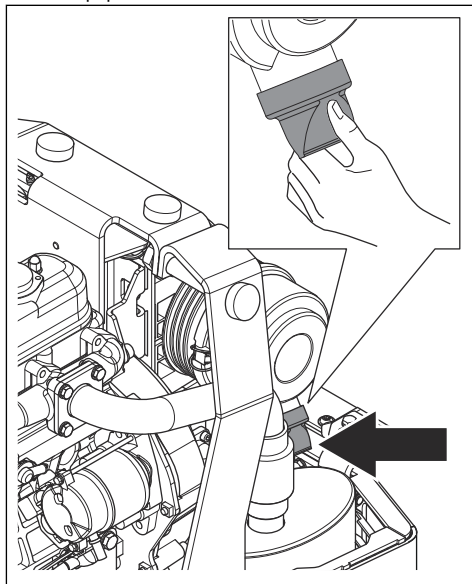

- Vérifiez que la soupape d'évacuation est flexible.
- Assurez-vous que la soupape d'évacuation n'est ni endommagée ni bouchée.

## Contrôle des racleurs

1. Assurez-vous que les lames de racleur (A) ne touchent pas les cylindres.

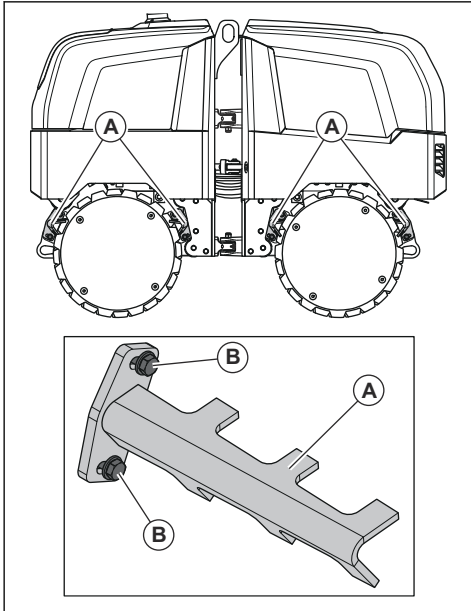

2. Si nécessaire, réglez le jeu des vis (B).

## Pour contrôler les capteurs de distance de la machine (MDS)

1. Faites démarrer le produit. Reportez-vous à la section *Pour démarrer le produit à la page 26*.
2. Tenez la télécommande et marchez en direction du produit.
3. Assurez-vous que le produit s'arrête lorsque la télécommande se trouve à 2 m (6,6 pi) de lui.
4. En cas de problème avec les capteurs de distance de la machine, contactez un centre de service agréé.

## Pour contrôler la tension de la courroie du ventilateur

1. Recherchez les protections du ventilateur (A) et le capot de l'alternateur (B).

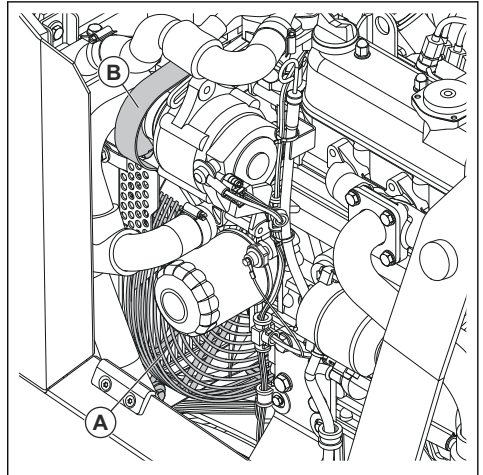

2. Retirez les 4 vis (C), puis les 2 protections du ventilateur (A).

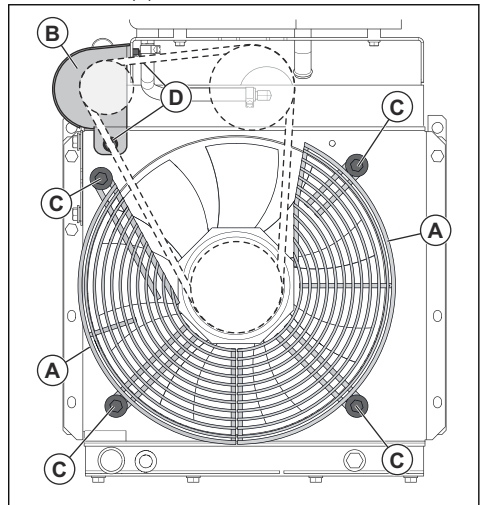

3. Retirez les 2 vis (D), puis le capot de l'alternateur (B).

4. Poussez la courroie de ventilateur (E) entre les poulies. La tension est correcte si la courroie du ventilateur se déplace entre 7 et 9 mm (0,28 et 0,35 po) depuis sa position d'origine (F) lorsqu'une pression est appliquée.

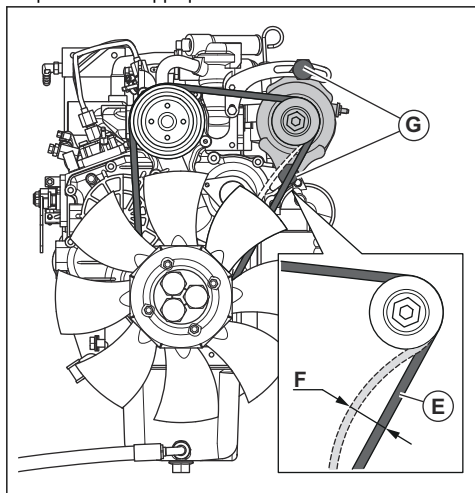

5. Si nécessaire, ajustez la tension. Procédez comme suit :

- a) Desserrez les boulons de l'alternateur (G).

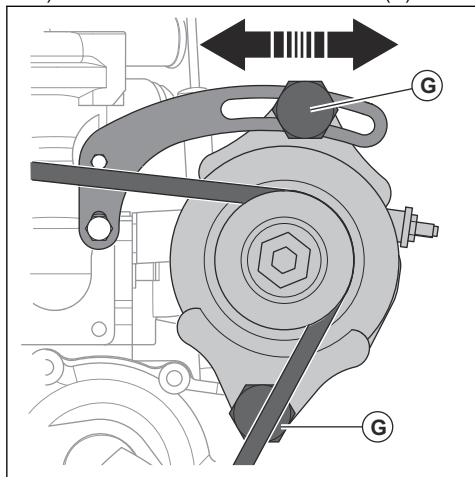

- b) Placez un levier entre l'alternateur et le bloc moteur.
  - c) Tirez sur l'alternateur jusqu'à ce que la courroie du ventilateur parvienne à se déplacer entre 7 et 9 mm (0,28 et 0,35 po).
  - d) Serrez les boulons de l'alternateur.
6. Si nécessaire, remplacez la courroie du ventilateur. Procédez comme suit :
  - a) Déposez la courroie du ventilateur défectueuse.

- b) Installez une courroie de ventilateur neuve.
- c) Tirez sur l'alternateur jusqu'à ce que la courroie du ventilateur parvienne à se déplacer entre 7 et 9 mm (0,28 et 0,35 po).
- d) Serrez les boulons de l'alternateur.

7. Installez le capot de l'alternateur et serrez les 2 vis.
8. Installez les 2 protections du ventilateur et serrez les 4 vis.

Reportez-vous au manuel du moteur pour obtenir plus d'informations.

## Pour remplacer l'huile dans l'élément excentrique

1. Fixez l'équipement de levage au support d'arrimage situé à l'une des extrémités du produit.

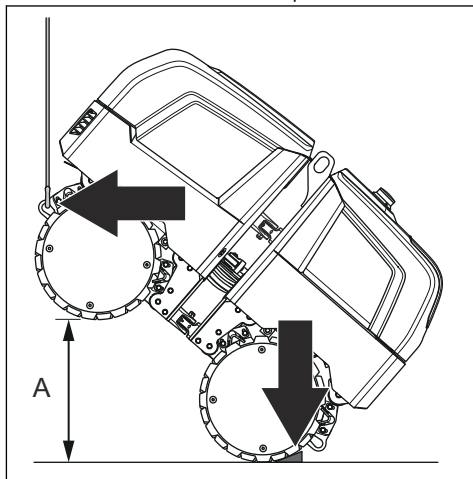

2. Soulevez le produit à une hauteur de 675 à 775 mm (26,6 à 30,5 po) (A). Placez une cale sur le sol, derrière la roue.
3. Placez un récipient sous le bouchon de vidange d'huile de l'élément excentrique. Le récipient doit avoir une capacité minimale de 11 (2,11 gal).

4. Retirez le bouchon de remplissage d'huile de l'élément excentrique (B).

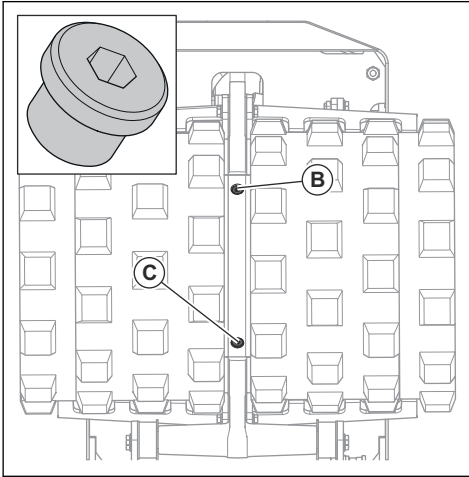

5. Retirez le bouchon de vidange d'huile de l'élément excentrique (C).

6. Laissez l'huile s'évacuer dans le conteneur.

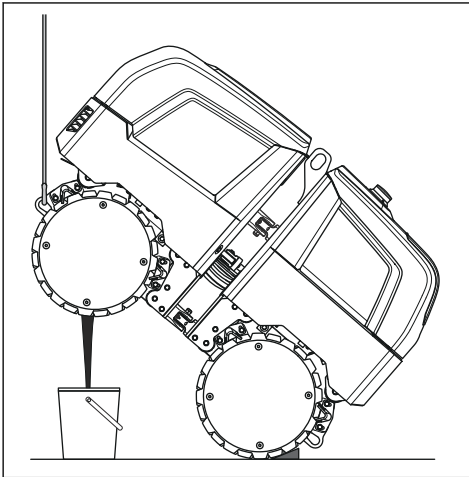

7. Installez le bouchon de vidange d'huile de l'élément excentrique et serrez-le.

8. Remplissez d'huile l'élément excentrique. Reportez-vous à la section *Caractéristiques techniques* à la page 46 pour connaître le type d'huile et la quantité corrects.

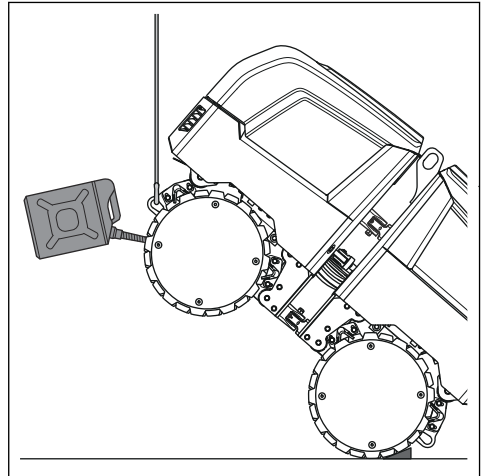

9. Installez le bouchon de remplissage d'huile de l'élément excentrique.

10. Procédez de la même manière pour l'autre extrémité du produit.

### Pour remplacer le préfiltre à carburant et le filtre à carburant



**AVERTISSEMENT:** Portez des gants de protection pour éviter toute irritation de la peau. Du carburant peut provenir du filtre à carburant et se déposer sur la peau.



1. Retirez le filtre à carburant (A) à l'aide d'une clé.

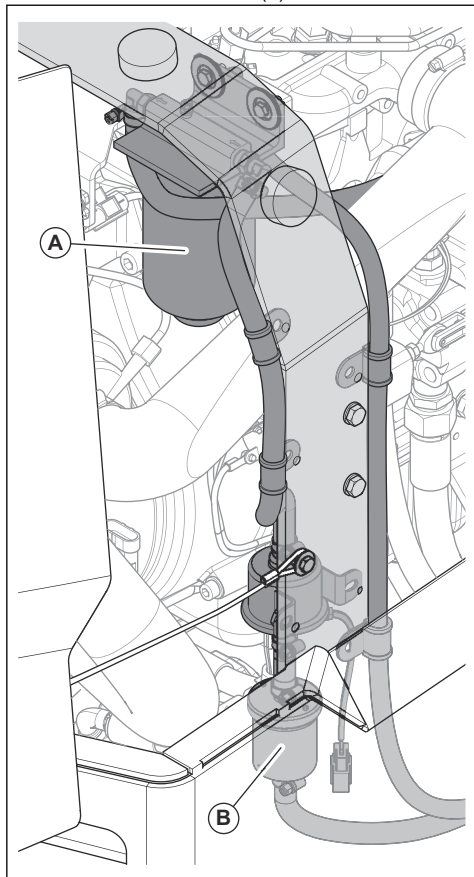

2. Installez un filtre à carburant neuf.
3. Déconnectez les tuyaux de chaque côté du préfiltre à carburant (B).
4. Installez un préfiltre à carburant neuf. Assurez-vous que la flèche située sur le préfiltre à carburant est bien orientée dans le sens d'écoulement du carburant.

Reportez-vous au manuel du moteur pour obtenir plus d'informations.

## Pour vidanger le séparateur d'eau du filtre à carburant

1. Placez une cuve sous le bouchon de vidange du séparateur d'eau (A).

2. Retirez le bouchon de vidange du séparateur d'eau.

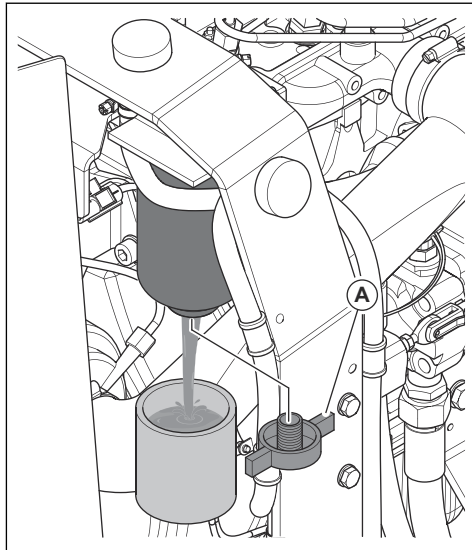

3. Vidangez jusqu'à ce qu'il ne reste que du carburant propre dans la cuve.
4. Installez le bouchon de vidange du séparateur d'eau.
5. Éliminez l'eau comme un déchet chimique. Reportez-vous à la section *Mise au rebut* à la page 45.

Reportez-vous au manuel du moteur pour obtenir plus d'informations.

## Contrôle de la batterie

1. Débranchez les câbles de la batterie.
2. Vérifiez que la batterie n'est pas endommagée. Remplacez la batterie si elle est endommagée.
3. Nettoyez les bornes et les connecteurs de câbles de la batterie.
4. Lubrifiez les bornes et les connecteurs de câbles de la batterie avec de la graisse sans acide.
5. Branchez les câbles de la batterie.
6. Vérifiez que la batterie est fixée correctement.

## Pour recharger la batterie

- Si la batterie n'a pas été utilisée pendant une période prolongée, rechargez-la complètement avant de l'utiliser.
- Utilisez un chargeur de batterie qui ajuste automatiquement la tension. Nous recommandons un chargeur à 2 niveaux et à tension constante qui passe automatiquement en charge d'entretien lorsque la batterie est complètement rechargée. Parlez-en à votre revendeur Husqvarna pour savoir quel chargeur de batterie est approprié.

- Lancez 1 à 2 charges d'entretien pendant la saison hivernale lorsque le produit est entreposé.

## Système hydraulique

### Pour contrôler les flexibles hydrauliques

- Examinez régulièrement les flexibles hydrauliques. Remplacez les flexibles hydrauliques usés ou endommagés.



**AVERTISSEMENT:** L'huile hydraulique est dangereuse. Le caoutchouc des flexibles hydrauliques s'use avec le temps. S'ils sont usés ou endommagés, les flexibles hydrauliques peuvent se casser et l'huile hydraulique risque d'occasionner des blessures. Si vous n'arrivez pas à déterminer si les flexibles hydrauliques sont usés ou non, remplacez-les systématiquement.

### Contrôle du niveau d'huile hydraulique

1. Examinez le niveau d'huile hydraulique à travers la fenêtre de niveau du réservoir d'huile hydraulique (A). Le niveau d'huile hydraulique doit se trouver à 10 mm (0,39 po) environ du haut de la fenêtre de niveau.

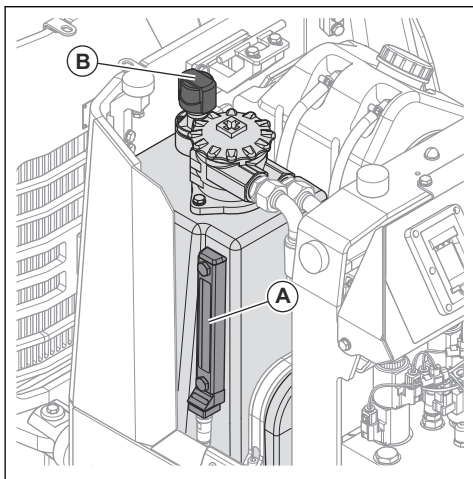

2. Si le niveau d'huile hydraulique est bas, ouvrez le bouchon du réservoir d'huile hydraulique (B). Faites l'appoint d'huile hydraulique et examinez à nouveau le niveau.

### Pour remplacer l'huile hydraulique



**AVERTISSEMENT:** Risque de brûlure. L'huile hydraulique devient chaude pendant l'utilisation du produit. Laissez le produit refroidir avant de remplacer l'huile hydraulique.

1. Placez un récipient sous le bouchon de vidange pour récupérer l'huile hydraulique. Le récipient doit avoir une capacité minimale de 15 l (4 gal).
2. Retirez le bouchon de vidange pour récupérer l'huile hydraulique.

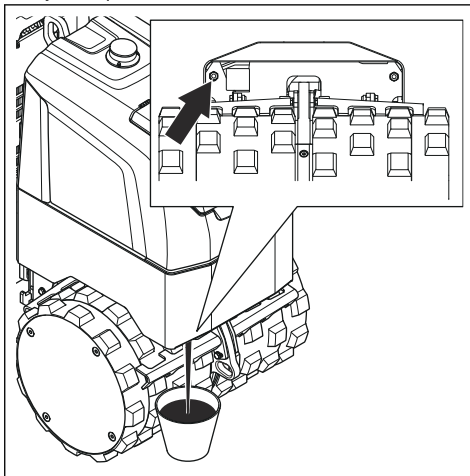

3. Laissez l'huile hydraulique s'écouler dans le récipient.
4. Si nécessaire, remplacez le filtre à huile hydraulique. Reportez-vous à la section *Pour remplacer le filtre à huile hydraulique à la page 43*.
5. Installez le bouchon de vidange de l'huile hydraulique et serrez-le. Remplacez le joint s'il est endommagé.
6. Faites l'appoint d'huile hydraulique (A) neuve comme indiqué dans la section *Caractéristiques techniques à la page 46*.

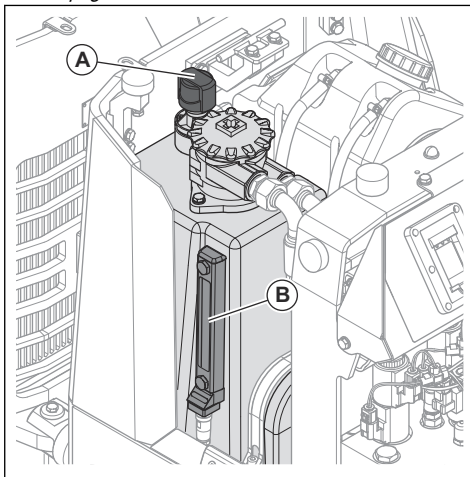

7. Examinez le niveau d'huile hydraulique à travers la fenêtre de niveau du réservoir d'huile hydraulique (B). Le niveau d'huile hydraulique est correct lorsqu'il se trouve à 10 mm (0,39 po) du haut de la fenêtre de niveau.
8. Démarrez le moteur et laissez-le tourner pendant quelques minutes.
9. Arrêtez le moteur et vérifiez qu'il n'y a pas de fuite.
10. Examinez le niveau d'huile hydraulique à travers la fenêtre de niveau du réservoir d'huile hydraulique. Si nécessaire, faites l'appoint.

### Pour remplacer le filtre à huile hydraulique

1. Nettoyez la zone autour du couvercle du filtre à huile hydraulique (A).

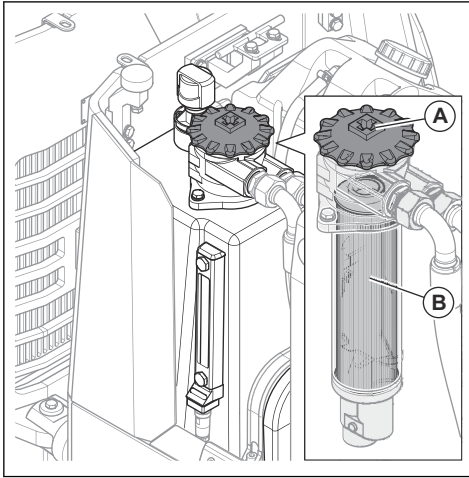

2. Retirez le couvercle du filtre à huile hydraulique.
3. Retirez le filtre à huile hydraulique (B).
4. Mettez le filtre à huile hydraulique au rebut en tant que déchet chimique. Reportez-vous à la section *Mise au rebut à la page 45*.
5. Installez le filtre à huile hydraulique neuf.
6. Examinez le joint torique situé sur le couvercle du filtre à huile hydraulique. Remplacez-la si elle est endommagée.
7. Installez le couvercle du filtre à huile hydraulique. Assurez-vous que le couvercle est installé correctement.
8. Assurez-vous qu'il n'y a pas de fuite.
9. Contrôlez le niveau d'huile hydraulique. Reportez-vous à la section *Contrôle du niveau d'huile hydraulique à la page 42*.

## Transport, entreposage et mise au rebut

### Transport



**AVERTISSEMENT:** soyez prudent lors du transport. Le produit est lourd et peut provoquer des blessures ou être endommagé en cas de chute ou de déplacement lors du transport.

- Arrêtez le moteur avant de soulever ou de déplacer le produit.
- Assurez-vous que l'espace de chargement du véhicule de transport et les roues du produit sont propres.
- Retirez la glace et la neige de l'espace de chargement du véhicule de transport et des roues du produit.
- ne remorquez pas le produit derrière un véhicule.
- Assurez-vous que le verrou du joint d'articulation est engagé. Reportez-vous à la section *Pour engager et*

*désengager le verrou du joint d'articulation à la page 20.*

### Pour lever le produit



**AVERTISSEMENT:** Assurez-vous que l'équipement de levage présente la bonne spécification afin de soulever le produit en toute sécurité. La plaque signalétique sur le produit indique le poids du produit. L'autocollant apposé sur le produit indique comment le soulever. Reportez-vous à la section *Autocollant sur le levage et l'arrimage à la page 14*.



**AVERTISSEMENT:** Ne soulevez pas un produit endommagé. Assurez-vous que l'anneau de levage, les dispositifs anti-vibrations et les sangles de sécurité sont

correctement installés et qu'ils ne sont pas endommagés.



**AVERTISSEMENT:** Ne soulevez pas le produit au niveau de l'anneau de levage du moteur. Soulevez-le uniquement au niveau de l'anneau de levage du produit.



**AVERTISSEMENT:** ne marchez pas sur un produit soulevé et ne restez en dessous ou à proximité.

1. Assurez-vous que les dispositifs anti-vibrations (A) sont correctement installés et qu'ils ne sont pas endommagés. Reportez-vous à la section *Vérification des dispositifs anti-vibrations à la page 18.*

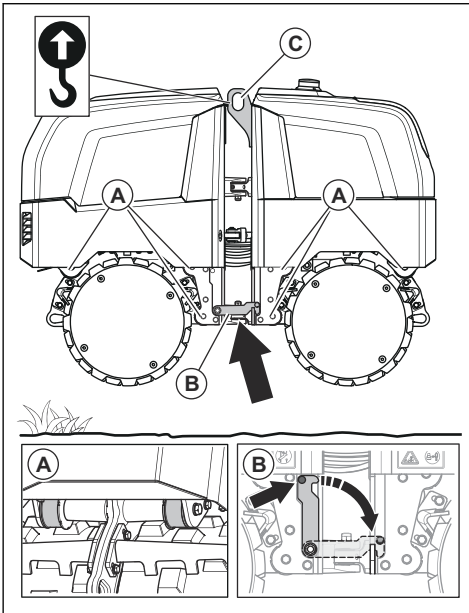

2. Engagez le verrou du joint d'articulation (B). Reportez-vous à la section *Pour engager et désengager le verrou du joint d'articulation à la page 20.*
3. Assurez-vous que l'anneau de levage (C) est correctement installé et qu'il n'est pas endommagé.
4. Fixez l'équipement de levage sur l'anneau de levage.



**AVERTISSEMENT:** N'utilisez pas de crochets métalliques, de chaînes ou d'autres équipements de levage dont les bords sont irréguliers et qui peuvent endommager l'anneau de levage.

5. Soulevez progressivement le produit pour éviter les chocs.

## Sécurisation du produit pour le transport

**Remarque:** L'autocollant apposé sur le produit indique comment l'installer en toute sécurité sur un véhicule de transport. Reportez-vous à la section *Autocollant sur le levage et l'arrimage à la page 14.*

1. Assurez-vous que le verrou du joint d'articulation est engagé. Reportez-vous à la section *Pour engager et désengager le verrou du joint d'articulation à la page 20.*
2. Assurez-vous que les supports d'arrimage (A), 1 à chaque extrémité du produit, ne sont pas endommagés.

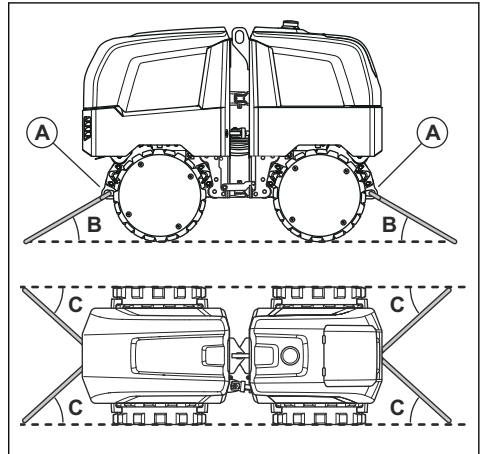

3. Placez des sangles au niveau des supports d'arrimage et fixez-les au véhicule de transport. Les sangles doivent être installées à des angles compris entre 15° et 65° en hauteur (B) et 30° et 75° latéralement (C).

## Remisage

- Videz le carburant du réservoir de carburant avant de stocker le produit pendant une longue période. Mettez le carburant au rebut dans une déchetterie appropriée.
- Chargez complètement la batterie du produit avant de le remisage. Une batterie vide gèle à environ -7 °C / 19 °F. Une batterie complètement chargée gèle à environ -67 °C / -89 °F.
- Retirez la batterie de la télécommande si vous ne prévoyez pas de l'utiliser avant longtemps.
- Nettoyez le produit avant de le remisage. Retirez l'huile et la poussière des pièces en caoutchouc.
- Nettoyez le filtre à air avant le stockage.
- Placez un capot de protection sur le produit.

- Entrez le produit dans un endroit sec et à l'abri du gel.
- Conservez le produit dans un endroit verrouillé afin que des enfants ou personnes qui ne sont pas autorisées à l'utiliser ne puissent pas y avoir accès.

## Mise au rebut

- Les produits chimiques peuvent être dangereux et ne doivent pas être jetés sur le sol. Apportez toujours les produits chimiques à mettre au rebut à un centre d'entretien ou à une déchetterie appropriée.
- Lorsque la machine est usée, renvoyez-la à votre revendeur ou dans une déchetterie appropriée.
- L'huile, les filtres à huile, le carburant et la batterie peuvent avoir des effets négatifs sur l'environnement. Respectez les consignes locales de recyclage et la réglementation en vigueur.
- Ne jetez pas la batterie dans les déchets ménagers.
- Envoyez la batterie à un agent d'entretien Husqvarna ou disposez-la dans un point de collecte de piles usagées.

---

## Caractéristiques techniques

---

### Caractéristiques techniques

Poids net, kg/lb	1 660/3 660
Poids de fonctionnement (EN500), kg/lb	1 675/3 693
Type de moteur	Kubota D1105, diesel 3 cylindres
Puissance moteur, kW/hp à tr/min <sup>1</sup>	18/24,1 à 2 800
Système de refroidissement	Refroidisseur d'eau/huile hydraulique et ventilateur combinés
Filtre à air	Sec
Système de traction de la pompe	Engrenage
Système de traction des moteurs	Piston radial
Système de traction de la soupape de décharge, MPa/psi	25/3 626
Fréquence de vibration, Hz / tr/min	42/2 520
Système de vibration de la pompe	Engrenage
Système de vibration du moteur	Engrenage
Système de vibration de la soupape de sécurité, MPa/psi	21/3,046
Force centrifuge faible, kN/lbf	36/8 093
Force centrifuge élevée, kN/lbf	72/16 186
Faible amplitude, mm/po	0,55/0,02
Forte amplitude, mm/po	1,1/0,04
Force centrifuge, kN/lbf	21,8/4 900
Vitesse de fonctionnement, m/min ou pi./min	24 ou 79
Vitesse de transport, m/min ou pi/min	48 ou 157
Inclinaison max., degrés/%	20/36
Pente franchissable avec vibrations, degrés/%	55/45
Pente franchissable sans vibrations, degrés/%	29/24
Angle de pente max. en descente, degrés/%	14/25
Température de fonctionnement, °C/°F	-6/+45
Capacité du réservoir de carburant, l/qt	30/31,7
Capacité d'huile du carter moteur, l/qt	5,1/5,39

<sup>1</sup> Chiffre spécifié par le constructeur du moteur. La puissance nominale du moteur indiquée est la puissance nette moyenne (à un régime en tr/min spécifié) d'un moteur de production typique pour le modèle de moteur mesuré selon la norme SAE J1995. Les moteurs produits à grande échelle peuvent s'écarter de cette valeur. La puissance effective du moteur installé sur le produit fini dépend de la vitesse de fonctionnement, des conditions environnementales et d'autres valeurs.

Huile hydraulique, l/qt	21,5/22,7
Élément excentrique, l/qt	0,8/0,84
Réservoir d'eau, l/gal	58/12,75
Consommation de carburant, l/h ou qt/h	3,5 ou 3,7
Huile moteur *	Shell Rimula R4 L 15W-40
Huile pour élément excentrique	Shell Omala S4 GX 150
Huile hydraulique	Shell Tellus S2 V 46
Carburant *	Utilisez uniquement du carburant diesel à très faible teneur en soufre (0,0015 % ou 15 ppm) conforme à la norme EN 560 ou DIN 51601   <b>REMARQUE:</b> N'utilisez pas de biodiesel. Le biodiesel endommagerait les tuyaux à carburant
Tension de la batterie, V	12
Capacité de l'alternateur, A	40
Fusibles, A	2x5, 6x10, 2x30, 1x40, 1x150
Alternateur, W	360
Moteur du démarreur, kW/hp	1,2/1,6

\* = Pour de plus amples informations et pour toute question au sujet de ce moteur particulier, consultez le

manuel d'utilisation du moteur ou le site Web du fabricant du moteur.

<b>Équipement de communication radio</b>	
Fréquence de fonctionnement, MHz FHSS	2402-2480
<b>Kit de communication SMS/GPS</b>	
Spécifications de la batterie	3,7 V Li-Ion, 1,95 Ah
Durée de fonctionnement	Jusqu'à 8 heures avec une batterie neuve
Batterie	2 batteries Li-Ion fournies avec le produit. La télécommande peut être utilisée sans batterie grâce au câble de bus CAN.
Affichage des données	Écran LCD graphique, résolution 128 x 64
Témoin d'état CAN	LED monochrome, jaune
Témoin du contacteur principal	LED tricolore, rouge/vert/jaune
Témoin de la batterie	LED tricolore, rouge/vert/jaune
Dimensions, mm/po	260 x 165 x 150/10 x 6,5 x 5,9
Poids, kg/lb	1,3 / 2,9
Classe de protection	IP 67
Température de fonctionnement avec batterie, °C/°F	Entre -20/-4 et 55/131
Température de fonctionnement sans batterie, °C/°F	Entre -25/-13 et 85/185

Température de stockage avec batterie, °C/°F	Entre -20/-4 et 35/95
Température de stockage sans batterie, °C/°F	Entre -40/-40 et 85/185
Température de charge de la batterie, °C/°F	Entre 10/50 et 45/113
<b>Destinataire</b>	
Tension de fonctionnement, V CC	12/24, système de terre négatif
Consommation générale	100 mA, sans charge externe à 12 V CC
Processeur	2 processeurs, 2 interrupteurs de sécurité à semi-conducteurs (RCSS). Conçu pour répondre aux normes ISO 13849-1, Cat3, PLd.
Témoin, récepteur	LED tricolore, rouge/vert/jaune
Témoin, état CAN	LED bicolore, rouge/vert
Dimensions, mm/po	152 x 141 x 36/6 x 5,5 x 1,4
Poids, kg/lb	0,65/1,43
Classe de protection	IP 67
Température de fonctionnement, °C/°F	Entre -25/-13 et 70/158
Température de stockage, °C/°F	Entre -40/-40 et 85/185

<b>Émissions sonores</b>	
Niveau de puissance sonore, mesuré dB(A)	103
Niveau de puissance acoustique, garanti $L_{WA}$ dB(A) <sup>2</sup>	106
Niveau de pression sonore à l'oreille de l'utilisateur, $L_p$ , dB (A) <sup>3</sup>	83
Niveau de vibrations, $a_{hv}$ , $m/s^2$ <sup>4</sup>	N/A (télécommande)

## Déclaration relative au bruit et aux vibrations

Ces valeurs déclarées ont été obtenues grâce à des essais types effectués en laboratoire conformément à la directive ou aux normes mentionnées. Elles conviennent à l'établissement d'une comparaison avec les valeurs déclarées d'autres produits testés conformément aux mêmes normes ou à la même directive. Ces valeurs ne sont pas adaptées à une utilisation à des fins d'évaluations des risques ; les valeurs mesurées dans différents lieux de travail peuvent être plus élevées. Les valeurs d'exposition réelles et les risques de blessures

rencontrés par chaque utilisateur sont uniques et dépendent de la manière dont l'utilisateur travaille, dans quel matériau le produit est utilisé, mais aussi de la durée d'exposition, de la condition physique de l'utilisateur et de l'état du produit.

<sup>2</sup> Émissions sonores dans l'environnement mesurées comme puissance sonore ( $L_{WA}$ ) selon la norme EN ISO 3744, conformément à la directive européenne CE 2000/14/CE. Le niveau de puissance sonore garanti diffère du niveau mesuré en cela qu'il prend également en compte la dispersion et les variations d'une machine à l'autre du même modèle, conformément à la directive 2000/14/CE.

<sup>3</sup> Niveau de pression sonore  $L_p$  conformément à la norme EN ISO 11201, EN 500-4. Incertitude  $K_{PA}$  3,0 dB (A).

<sup>4</sup> Valeur de vibration conformément à la norme EN 500-4. Les données reportées pour le niveau de vibrations montrent une dispersion statistique typique (déviations standard) de 1,5  $m/s^2$ .



## Dimensions du produit

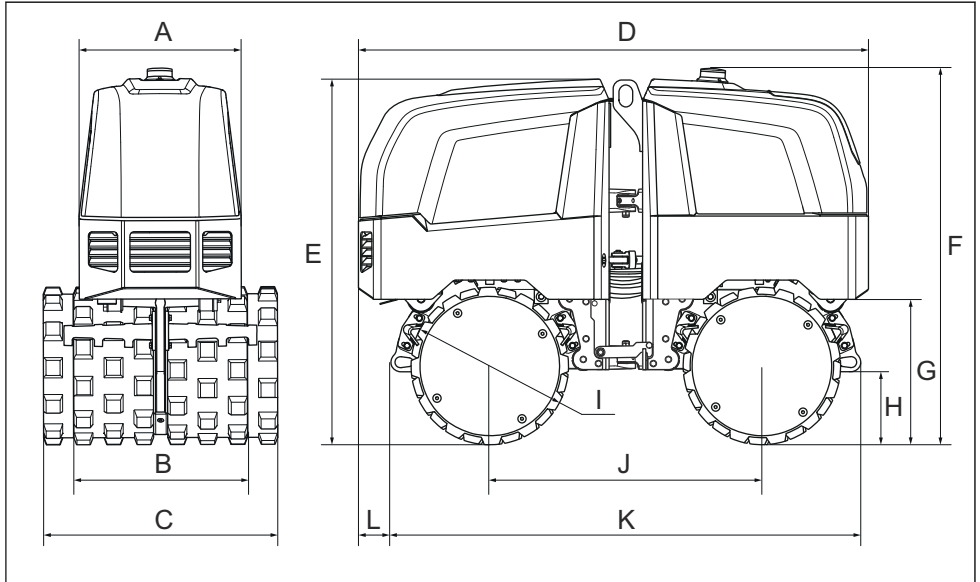

<b>A</b>	Largeur, mm/po.	589/23	<b>G</b>	Distance entre le produit et le sol, mm/po	529/21
<b>B</b>	Largeur de l'intérieur du cylindre, mm/po	630/25	<b>H</b>	Rayon du cylindre, mm/po	226/10
<b>C</b>	Largeur de l'extérieur du cylindre, mm/po	850/33	<b>I</b>	Diamètre du cylindre, mm/po	573/23
<b>D</b>	Longueur, mm/po.	1 856/73	<b>J</b>	Distance entre les essieux de cylindre avant et arrière, mm/po	990/39
<b>E</b>	Hauteur sans témoin d'avertissement et cylindre, mm/po	1 330/52	<b>K</b>	Distance entre les supports d'arrimage avant et arrière, mm/po	1 710/67
<b>F</b>	Hauteur avec témoin d'avertissement sans cylindre, mm/po	1 369/54	<b>L</b>	Distance entre le support avant et l'avant du produit, mm/po	118/5

# Déclaration de conformité CE

## Déclaration de conformité CE

Nous, Husqvarna AB, SE-561 82 Huskvarna, Suède,  
tél : +46-36-146500, déclarons sous notre entière  
responsabilité que le produit :

<b>Description</b>	<b>Compacteur de tranchées articulé</b>
<b>Marque</b>	Husqvarna
<b>Type/Modèle</b>	LP 9505
<b>Identification</b>	Numéros de série à partir de 2019 et ultérieurs

est entièrement conforme à la réglementation et aux  
directives de l'UE suivantes :

<b>Directive/Réglementation</b>	<b>Description</b>
2006/42/EC	« relative aux machines »
2000/14/EC	« relative au bruit extérieur »
2014/53/UE	« relative aux équipements radio »

et que les normes harmonisées et/ou les spécifications  
techniques suivantes sont appliquées :

EN 500-1:2006+A1:2009

EN 500-4:2011

ISO 13766-1:2018

EN 301 489-1 V2.1.1

EN 301 489-17 V3.1.1

EN 301 489-33 V2.2.0

EN 302 065-2 V2.1.1

Organisme notifié : 0038, Lloyd's Register Verification  
Limited, 71 Fenchurch Street, London, EC3M 4BS, UK

Mandataire pour la documentation : Emil Alexandrov  
Construction Tools EOOD Tutrakan 100, 7000 Ruse,  
Bulgarie

Pour toute information relative aux émissions sonores,  
veuillez consulter le chapitre *Caractéristiques  
techniques à la page 46.*

Partille, 2020-03-06



Martin Huber

Directeur R&D, surfaces et sols en béton

Husqvarna AB, division Construction

Responsable de la documentation technique

---

# Déclaration de conformité du fournisseur

---

## Déclaration de conformité du fournisseur

Informations de conformité 47 CFR § 2.1077

Partie responsable : Husqvarna Construction Products  
North America, Inc. 17400 W 119th Street Olathe,  
Kansas 66061 États-Unis

Contact États-Unis : Neil Stanford, Responsable  
conformité, numéro de téléphone : 913-928-1000

Déclaration de conformité de la FCC : les modifications  
non expressément approuvées par Husqvarna peuvent  
annuler la conformité de l'équipement à la  
réglementation FCC et limiter le droit de l'utilisateur à  
utiliser l'équipement.

## Exigences de conformité

---

**Remarque:** Cet appareil est conforme à la partie 15 de  
la réglementation FCC et aux normes RSS  
d'exonération de licence Industry Canada. Son  
utilisation est soumise aux deux conditions suivantes :

---

1. Cet appareil ne doit pas entraîner d'interférences  
dangereuses.
  2. Cet appareil doit accepter toute interférence reçue, y  
compris des interférences qui peuvent provoquer un  
fonctionnement non souhaité.
- 

**Remarque:** Cet équipement a été testé et jugé conforme  
aux limites imposées aux appareils numériques de  
classe A, conformément à la partie 15 de la  
réglementation FCC. Ces limites sont conçues pour  
fournir une protection raisonnable contre les  
interférences nuisibles lorsque l'équipement est utilisé  
dans un environnement commercial. Cet équipement  
génère, utilise et peut émettre une énergie de fréquence  
radio, et, s'il n'est pas installé et utilisé conformément au  
manuel d'instructions, peut provoquer des interférences  
nuisibles aux communications radio. L'utilisation de cet  
équipement dans une zone résidentielle est susceptible  
de provoquer des interférences nuisibles, auquel cas  
l'utilisateur devra remédier à ces interférences à ses  
propres frais.

---



[www.husqvarnacp.com](http://www.husqvarnacp.com)

Instructions d'origine

1141125-31



2020-04-15